

EN
(2 BIKE CARRIER)

ES
(PORTABICICLETAS
PARA 2 BICICLETAS)

FR
(PORTE-VÉLOS
POUR 2 VÉLOS)

PT
(SUPORTE PARA
2 BICICLETAS)

EN = North American English / ES = Latin American Spanish / FR = Canadian French / PT = Brazilian Portuguese

i

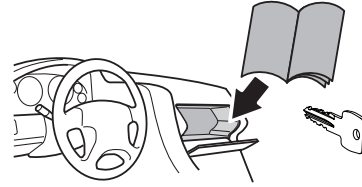
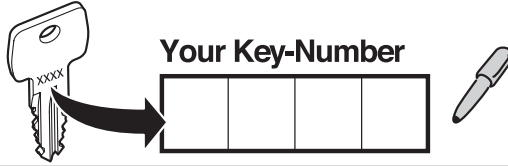

EN
IMPORTANT: WRITE DOWN KEY NUMBER IN SPACE ABOVE.
THIS NUMBER WILL BE REQUIRED IF REPLACEMENT KEYS
ARE EVER NEEDED.



FR
IMPORTANT : NOTEZ LE NUMÉRO DE CLÉ DANS
L'ESPACE CI-DESSUS. CE NUMÉRO SERA REQUIS SI
DES CLÉS DE REMPLACEMENT SONT NÉCESSAIRES.

ES
IMPORTANTE: ESCRIBA EL NÚMERO DE LA LLAVE EN EL
CUADRO DE ARRIBA SE LE SOLICITARÁ ESTE NÚMERO SI
NECESITA UNA LLAVE DE REEMPLAZO.

PT
IMPORTANTE: ANOTE O NÚMERO DA CHAVE NO
ESPAÇO ACIMA. ELE SERÁ SOLICITADO SE CHAVES
SUBSTITUTAS FOREM NECESSÁRIAS.

PARTS INCLUDED • PIÈCES INCLUSES • PIEZAS INCLUIDAS

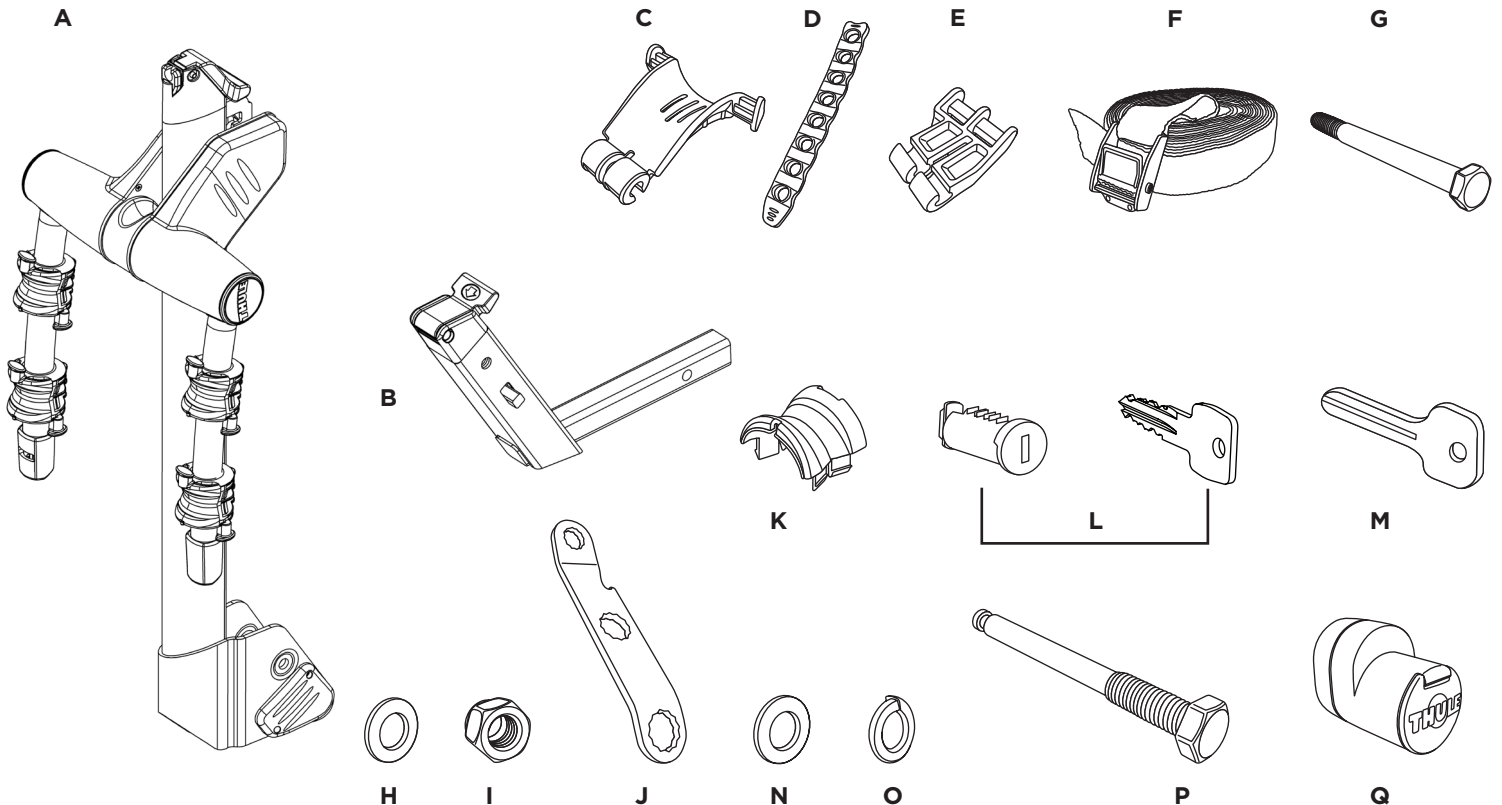



part pièce parte	description description descripción	qty. qté cant.
A	mast/arm assembly / mâst et bras / <i>conjunto de brazo y mástil</i>	1
B	stinger assembly / montage du guide / <i>conjunto de espiga</i>	1
C	anti-sway cage with overmold / stabilisateur avec surmoulure / <i>jaula anti-balanceo sobredimensionada</i>	2
D	ripple strap / sangle ridée / <i>correa ondulada</i>	6
E	anti-sway angled extension / extension oblique pour cage stabilisatrice / <i>extensión anti-balanceo en ángulo</i>	1
F	buckle strap / sangle à boucle / <i>correa con hebilla</i>	1
G	1/2 - 13 bolt x 5.5" / boulon 1/2 -13 x 14 cm (5,5 po) / <i>perno 1/2 - 13 x 5,5"</i>	1
H	washer M12 / rondelle M12 / <i>arandela M12</i>	2
I	1/2 - 13 lock nut / écrou autobloquant 1/2 - 13 / <i>tuerca de seguridad de 1/2 - 13</i>	1
J	hitch tool / outil pour attelage / <i>herramienta de elevación</i>	2
K	cradle overmold / berceau surmoulé / <i>soportes sobredimensionados</i>	4
L	lock cylinder and 2 keys / verrou et 2 clés / <i>cerradura cilíndrica con 2 llaves</i>	2
M	lock cylinder change key / clé pour changer le verrou / <i>llave de cambio para la cerradura cilíndrica</i>	1
N	washer 12mm id 24mm od / rondelle de 12 mm dia. int. et 24 mm dia. ext. / <i>arandela de 12 mm diá. int. y 24 mm diá. ext. cilíndrica</i>	1
O	lockwasher 12mm id / rondelles de blocage de 12 mm dia. int. / <i>arandela de seguridad de 12 mm diá. int.</i>	1
P	hitch lock pin / goupille de verrouillage d'attelage / <i>pasador de seguridad de enganche</i>	1
Q	hitch lock STL2 / verrouillage d'attelage STL2 / <i>cierre de enganche STL2</i>	1

EN PRODUCT REGISTRATION / ES REGISTRO DEL PRODUCTO / FR ENREGISTREMENT DE PRODUIT / PT REGISTRO DO PRODUTO

EN	Model # _____ Purchase Date ____/____/____ Place of Purchase _____ Register online at www.thule.com/register THULE 42 Silvermine Road Seymour, Connecticut 06483 (800) 238-2388
FR	No de modèle _____ Date d'achat ____/____/____ Magasin _____ Enregistrement en ligne sur www.thule.com/register THULE 42 Silvermine Road Seymour, Connecticut 06483 (800) 238-2388
ES	N.º de modelo _____ Fecha de compra ____/____/____ Lugar de compra _____ Regístrese en línea en: www.thule.com/register THULE 42 Silvermine Road Seymour, Connecticut 06483 (800) 238-2388

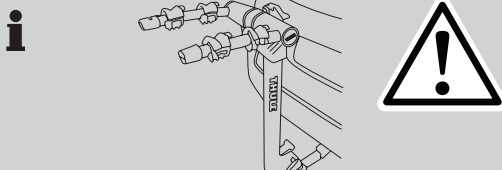
- Number of bicycles should not exceed 2 bicycles.
- Maximum bike weight = 35lbs. per bike.
- The maximum capacity for class 1 hitches is 100 lbs.
- Check tightness of all bolts and knobs periodically.
- Check straps for wear and replace if worn.
- Not intended for off-road use.
- Not intended for tandems or recumbents.
- Your vehicle must be equipped with a 1 1/4" receiver hitch.
- Do not install on a trailer or other towed vehicle.
- Failure to use blue safety strap may result in loss of bicycles.
- Use of the carrier may activate Reverse Assist Braking (RAB) in vehicles so equipped. To disable RAB, see owners's manual.
- Before installing this carrier, please check the laws of your state regarding license plate visibility.
- Le nombre de vélos transportés ne doit pas dépasser 2 vélos.
- Poids maximum du vélo = 35 lb par vélo.
- La capacité maximum des attelages de classe 1 est de 100 lb.
- Vérifiez régulièrement le serrage de toutes les vis et des écrous.
- Vérifiez l'usure des sangles et remplacez-les si elles sont usées.
- N'est pas prévu pour une utilisation tout-terrain.
- N'est pas prévu pour les tandems ni les vélos à position allongée (VPA).
- Votre véhicule doit être équipé d'un attelage récepteur de 3 cm (1-1/4 po).
- Ne l'installez pas sur une remorque ou un véhicule remorqué.
- L'absence d'utilisation de la sangle sécurité bleue peut entraîner la perte de vélos.
- L'utilisation du porte-vélos peut activer l'assistance au freinage en marche arrière dans les véhicules qui en sont équipés. Pour désactiver le dispositif, consultez le manuel du propriétaire.
- Veuillez vérifier les lois de votre province concernant la visibilité de la plaque d'immatriculation avant d'installer le porte-vélos.
- El número de bicicletas no debería exceder 2 bicicletas.
- Peso máximo de la bicicleta = 35 lbs (15,9 kg) por bicicleta.
- La capacidad máxima para los enganches de clase 1 es de 100 lbs (45,4 kg).
- Comprobar periódicamente que todos los pernos y perillas estén bien apretados.
- Revisar el estado de las correas y reemplazarlas si están desgastadas.
- No está diseñado para uso fuera de carretera.
- No está diseñado para tandems ni bicicletas reclinadas.
- Su vehículo debe estar equipado con un enganche de receptor de 3 cm (1-1/4 pulgada).
- No instalar en un trailer ni otro vehículo a remolque.
- Si no se usa la correa de seguridad azul, se puede perder alguna de las bicicletas.
- El uso del soporte puede activar el sistema de Asistencia de frenado en reversa (RAB) en los vehículos que cuentan con dicho sistema. Para desactivar el RAB, consulte el manual del propietario.
- Antes de instalar este soporte, consulte las leyes de su estado o provincia relacionadas con la visibilidad de las placas.





Max 35 lbs. (15.9 kg)



Max 70 lbs. (31.8 kg)

1

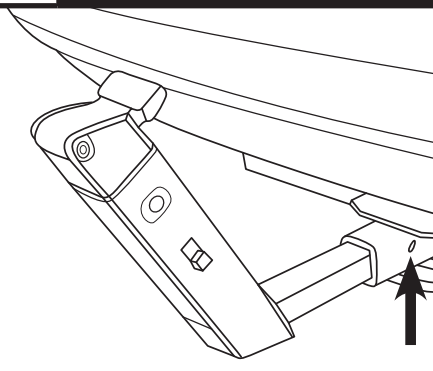

- Insert stinger assembly to receiver hitch, align holes.
Note: Please see step 14 for 2" receivers.

Insérez l'ensemble support dans la barre d'attelage. Aligned les trous.
Remarque : Veuillez consulter l'étape 14 pour les attelages de 2 po (5,1 cm)

*Inserte el conjunto de la espiga en el enganche receptor, alinee los orificios.
Nota: Consulta el paso 14 para los receptores de 5,1 cm (2 pulg.).*

2

SECURITY / SNUG-TITE RECEIVER LOCK
SÉCURITÉ / VERROU D'ATTELAGE SNUG-TITE
SEGURIDAD / CERRADURA PARA ENGANCHES SNUG-TITE

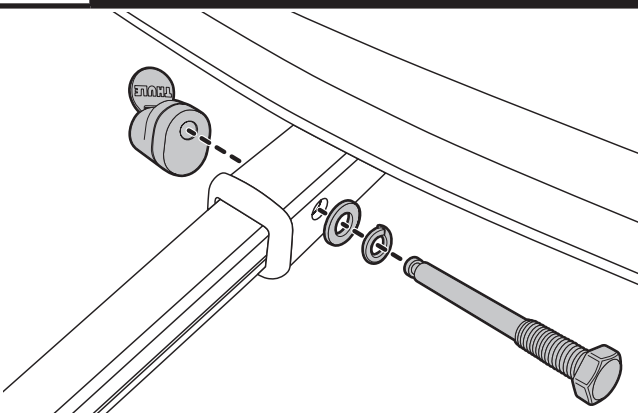

- Using Snug-Tite Receiver Lock (STL2), lock carrier to vehicle. Tighten to 20Nm/15ft lbs.

Verrouillez le porte-vélos sur l'attelage du véhicule à l'aide du verrou d'attelage Snug-Tite (STL2). Serrez à 20Nm/15ft lbs.

*Use la traba para enganches Snug-Tite (STL2) para bloquear el soporte en el vehículo.
Aplique un par de apriete de 20Nm/15ft lbs.*

3

UPRIGHT ASSEMBLY
ASSEMBLAGE VERTICAL
CONJUNTO VERTICAL

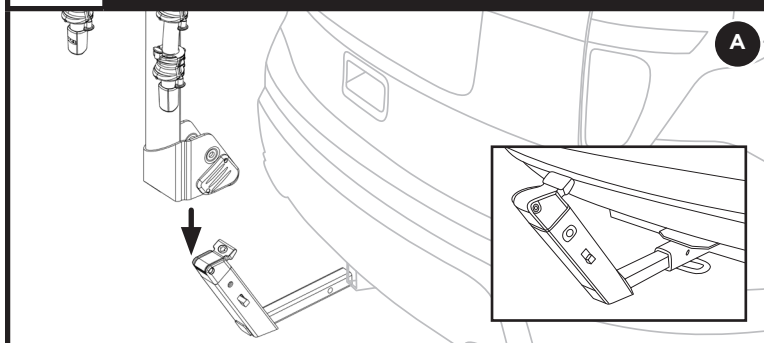

- **Align bottom plate holes with stinger holes as illustrated.**
Alignez les trous inférieurs de la plaque avec ceux du support comme illustré.
Alinee los orificios inferiores de la placa con los orificios de la espiga, como se muestra en la ilustración.

NOTE: It is also acceptable to fasten the mast to the stinger assembly before attaching the rack to the vehicle (i.e., on the ground).

REMARQUE: On peut aussi fixer le mât au support avant d'installer le porte-vélos sur le véhicule (c.-à-d. sur le sol).

NOTA: También se puede ajustar el mástil al conjunto de espiga antes de acoplar el portabicicletas al vehículo (p. ej., en el suelo).

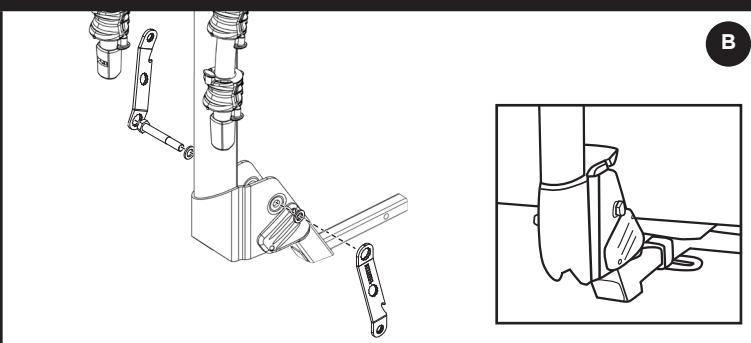

- **Insert 1/2 - 13 bolt, (2) flat washers and 1/2 -13 lock nut as illustrated. Note: Bolt may need to be threaded (twisted) through stinger assembly.**
Insérez des boulons 1/2 - 13, 2 rondelles plates et un contre-écrou 1/2 -13 comme illustré. Remarque : le boulon peut devoir être vissé (tourné) à travers le guide.
Inserte los pernos de 1/2-13, las arandelas planas (2) y la tuerca de seguridad de 1/2-13, como se muestra en la ilustración. Nota: es posible que deba pasar el perno a través del conjunto de espiga para enroscarlo.

- **Tighten to 20Nm/15ft lbs.**
Serrez à 20Nm/15ft lbs
Aplique un par de apriete de 20Nm/15ft lbs.

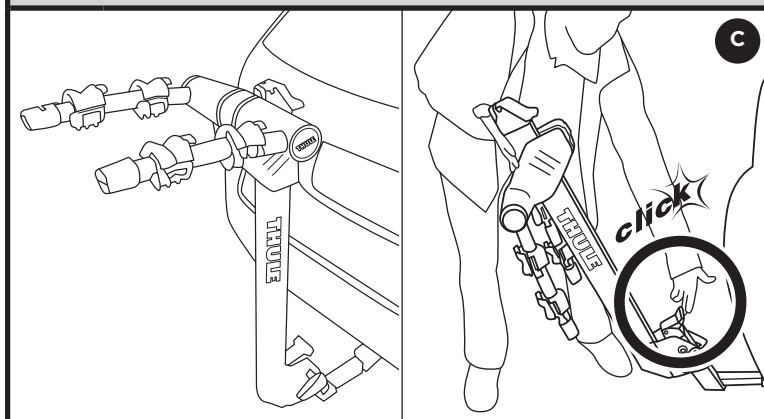

- **To confirm that proper tightness has been achieved, lower and raise the rack using the bottom hitch switch. If the hitch switch does not "click" into place when put in the upright position, loosen the lock nut slightly and try again.**
Afin de confirmer si l'assemblage est bien serré, abaissez et relevez le support à l'aide du levier hitch switch situé au bas. Si le levier hitch switch ne « clique » pas en place lorsque l'assemblage est relevé, desserrez légèrement le contre-écrou et essayez de nouveau.
Para asegurarse de que se haya alcanzado el ajuste adecuado, baje y levante el portabicicletas usando el interruptor de elevación inferior. Si el interruptor de elevación no hace un chasquido al quedar trabado en su lugar cuando se coloca en posición vertical, desajuste ligeramente la contratuerca y vuelva a intentarlo.

4

CRADLE, ANTI-SWAY CAGE AND STRAP ASSEMBLY
BERCEAUX, CAGE STABILISATRICE ET SANGLE
SOPORTE, JAULA ANTIBALANCEO Y CONJUNTO DE CORREA

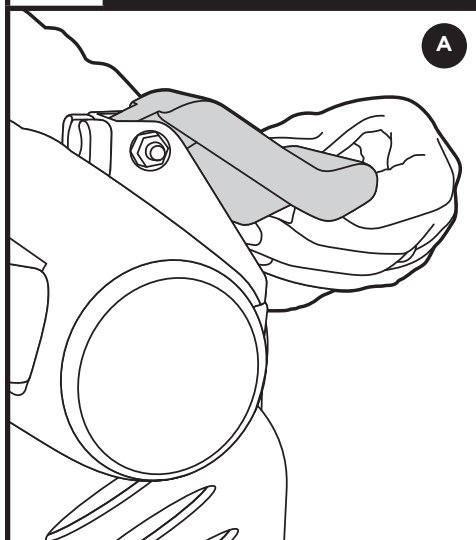

- **Raise arms by pulling up on upper Hitch Switch.**
Soulevez les bras en tirant sur le levier Hitch Switch.
Levante los brazos tirando el interruptor de elevación hacia arriba.

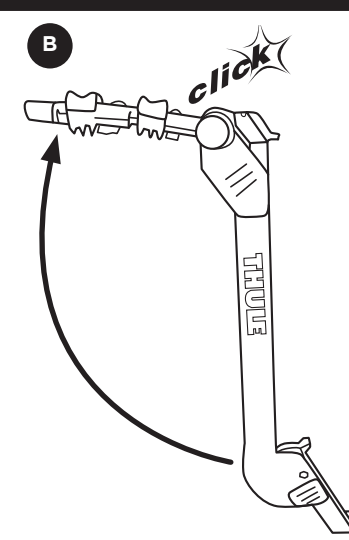

- **With the other hand lift bike arm assembly upward until the Hitch Switch "clicks" into position.**
Avec l'autre main, soulevez le bras de vélo jusqu'à ce que vous entendiez un « clic » qui signifie que le bras de vélo est en position.
Con la otra mano, levante el conjunto de transporte de la bicicleta hasta que el Hitch Switch haga un chasquido al quedar trabado en su lugar.

5

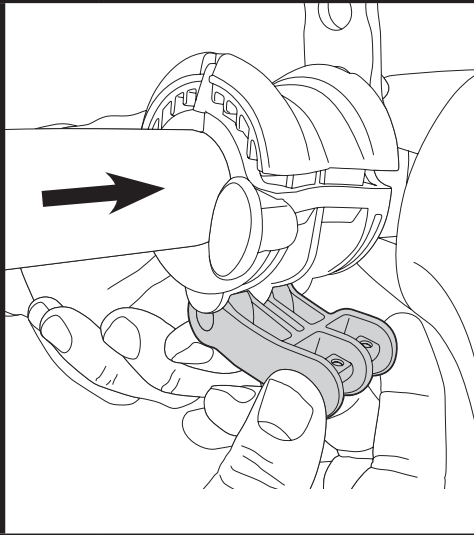

- **Attach anti-sway angled extension to the underside of cradle 1 as illustrated.**

Fixez l'extension stabilisatrice oblique sous le berceau 1 comme illustré.

Monte la extensión antibalaceo en ángulo debajo del soporte 1, como se muestra en la ilustración.

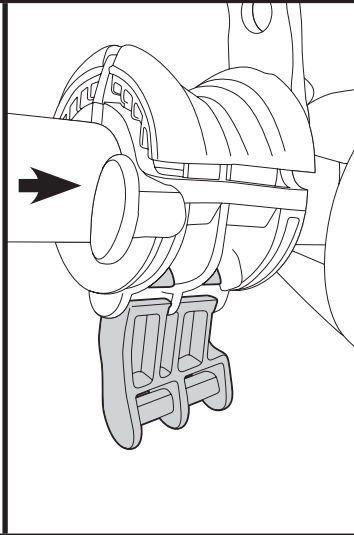

- **Pivot down to the vertical position.**

Pivotez vers le bas à la verticale.

Hágala girar hacia abajo hasta que quede en posición vertical.

6

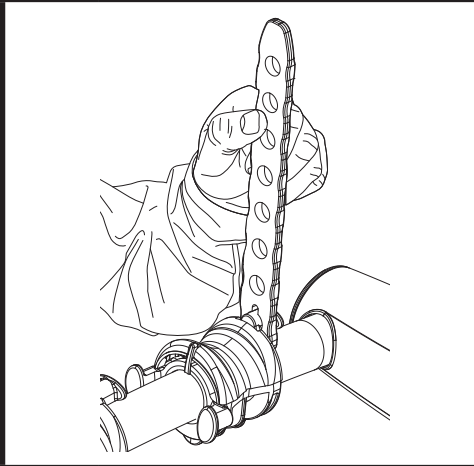

- **Attach (1) ripple strap to each cradle and anti-sway cage.**

Fixez 1 sangle crantée à chaque berceau et à chaque cage stabilisatrice.

Monte la correa ondulada (1) en cada soporte y jaula antibalaceo.

7

END CAP LOCK CORE INSTALLATION
 INSTALLATION DU VERROU DANS LE CAPUCHON D'EXTRÉMITÉ
 INSTALACIÓN DEL TAPÓN DEL BLOQUE DE CIERRE

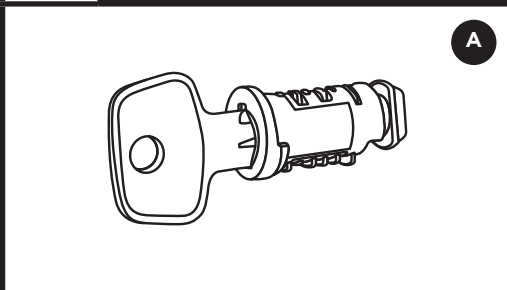

- **Insert change key into lock cylinder.**

Introduisez la clé de rechange dans le barillet de serrure.

Introduzca la llave de repuesto en el cilindro de cerradura.

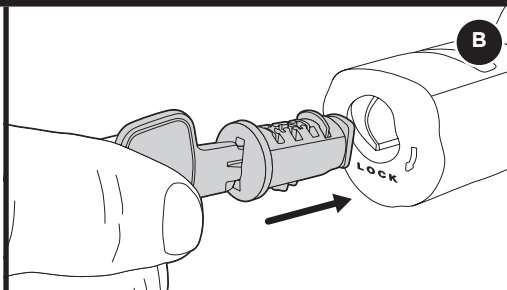

- **Insert cylinder into locking end cap.**

Insérez le barillet dans le capuchon d'extrémité verrouillable.

Introduzca el cilindro en el tapón de cierre.

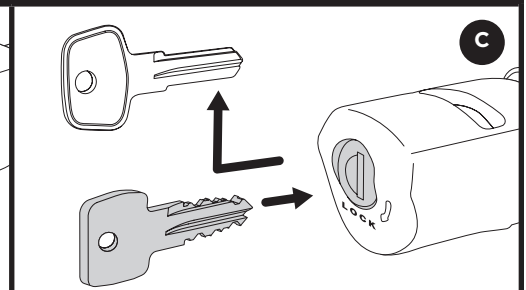

- **Remove change key. Insert locking key to lock and unlock.**

Retirez la clé pour changer le verrou. Insérez la clé de verrouillage permettant de verrouiller et de déverrouiller.

Retire la llave de cambio. Introduzca la llave de cierre para cerrar y abrir.

8

BIKE LOADING
 INSTALLATION DES VÉLOS
 CÓMO CARGAR LAS BICICLETAS

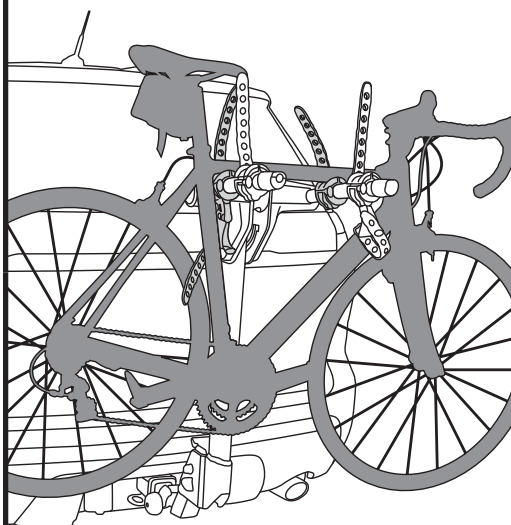

- **With the bike arms in the upright position, load the heaviest bike first onto the cradles that are closest to the vehicle as illustrated.**

Les bras de vélos étant soulevés, commencez par placer le vélo le plus lourd sur les berceaux les plus près du véhicule comme illustré.

Con los brazos para bicicleta en posición vertical, primero cargue la bicicleta más pesada en los soportes que están más cerca del vehículo, como se muestra en la ilustración.

NOTE: Bikes without traditional top tubes may require the Frame Adapter accessory (#982XT, sold separately).

REMARQUE: Utilisez un adaptateur de châssis (vendu séparément, no 982XT) pour les vélos sans tubes supérieurs traditionnels.

NOTA: Es posible que deba utilizarse el Adaptador de cuadro (n.º 982XT, se vende por separado) para las bicicletas sin tubos superiores tradicionales.

9

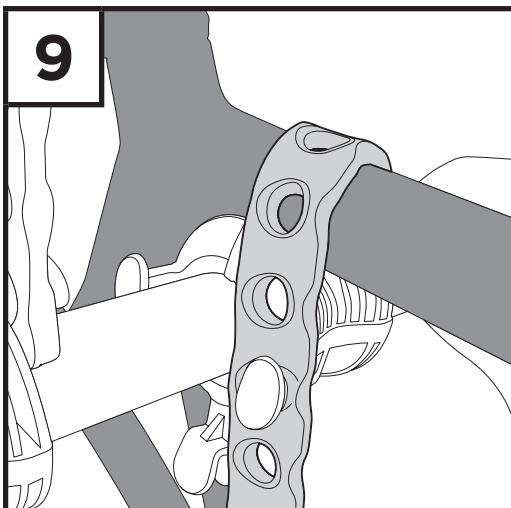

- **Securely fasten both cradle straps around each bicycle frame.**

Serrez fermement les deux courroies de berceaux autour du cadre du vélo.

Ajuste firmemente ambas correas de soporte alrededor de cada uno de los cuadros de las bicicletas.

10

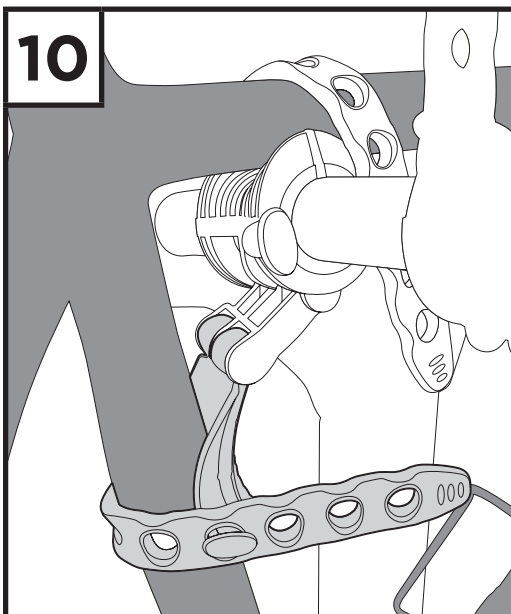

- **Place smooth curved surface of anti-sway cage against seat tube and attach strap as shown.**

Appuyez la surface lisse courbée de la cage stabilisatrice contre le tube de la selle et fixez la sangle, comme illustré.

Coloque la superficie curvada acolchada de la jaula antibalaceo contra el tubo de asiento y monte la correa, como se muestra.

- **Mount additional bicycle(s) in alternate directions.**

Placez les autres vélo(s) en alternant leur direction.

Monte las demás bicicletas en sentidos alternados.

11

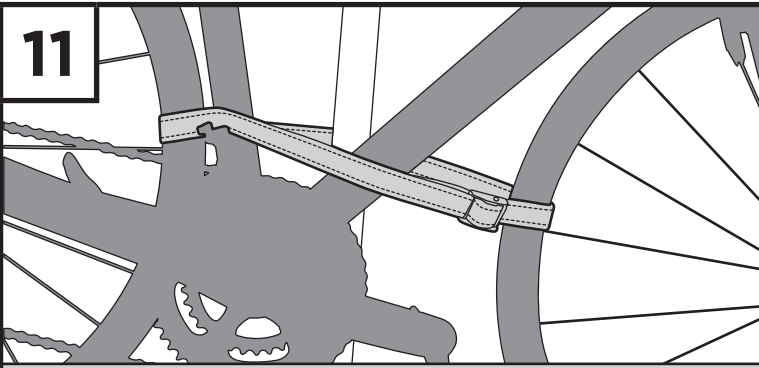

CORRECT / CORRECT / CORRECTO

- **Secure bikes to mast of carrier with included webbing strap.**
Fixez les vélos au mât du porte-vélos à l'aide de la sangle de tissu.
Asegure las bicicletas al mástil del soporte con la correa de cáñamo.

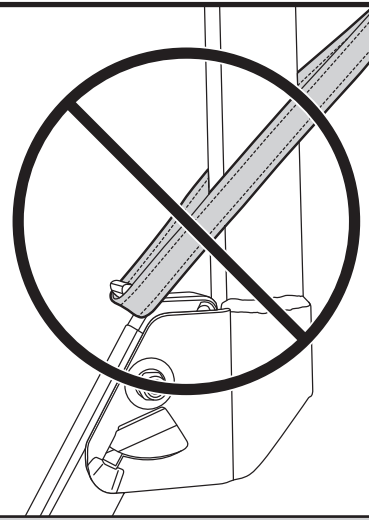

**INCORRECT
INCORRECT
INCORRECTO**

- NOTE:** Do not allow strap to be positioned below Hitch Switch lever.
- REMARQUE:** Ne laissez pas la sangle descendre sous le levier Hitch Switch.
- NOTA:** No permite que la correa pase por debajo de la palanca del Interruptor de elevación.

12

INTEGRATED CABLE LOCK USE
UTILISATION DU CÂBLE DE VERROUILLAGE INTÉGRÉ
USO DEL CABLE INTEGRADO DE CIERRE

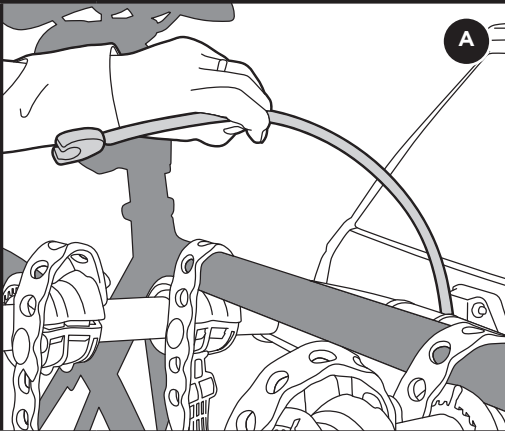

- **Once bikes are loaded, pull up on cable lock located inside the mast and place metal end into the locking end cap.**

Une fois les vélos sur le porte-vélos, sortez le câble de verrouillage situé à l'intérieur du mât et placez l'extrémité en métal dans le capuchon verrouillable.

Después de cargar las bicicletas, levante el cable de cierre que se encuentra dentro del mástil y coloque el extremo metálico en el tapón de cierre.

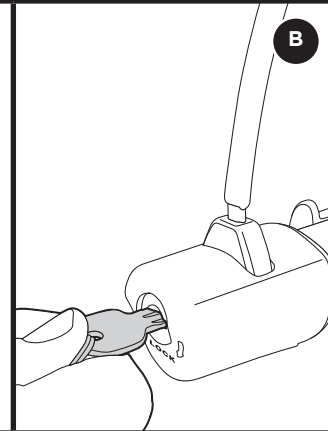

- **Use locking key to secure.**

Verrouillez à l'aide de la clé.

Para cerrar, use la llave de la cerradura.

13

REAR COMPARTMENT ACCESS
ACCÈS AU COMPARTIMENT ARRIÈRE
ACCESO AL COMPARTIMIENTO TRASERO

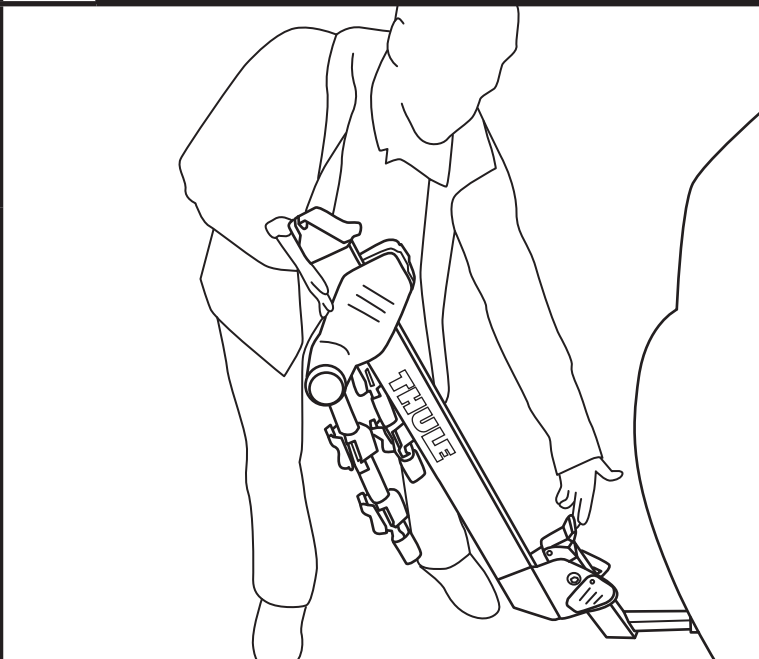

- NOTE:** BIKES MUST BE REMOVED TO LOWER CARRIER.

REMARQUE: LES VÉLOS DOIVENT ÊTRE RETIRÉS POUR ABAISSER LE PORTE-VÉLOS

NOTA: SE DEBEN RETIRAR LAS BICICLETAS PARA BAJAR EL SOPORTE.

- **Firmly hold the upright assembly with one hand. Lift lever to lower.**
Tenez fermement l'assemblage vertical d'une main. Soulevez le levier pour abaisser.
Sostenga firmemente el conjunto vertical con una mano. Levante la palanca para bajar el conjunto.
- **Gently lower carrier to built-in stop position.**
Abaissez doucement le porte-vélos jusqu'à la butée intégrée.
Lentamente, baje el soporte hasta la posición de tope incorporada.
- **Reverse operation to return to upright, secured position.**
Inversez la procédure pour replacer le porte-vélos à la verticale.
Haga los pasos inversos para volver a la posición vertical segura.

IN ORDER TO UTILIZE THIS THULE ALUMINUM HITCH RACK ON 2" RECEIVERS, PLEASE PURCHASE THE SOA567H010 - 2" ADAPTER SLEEVE KIT FROM YOUR SUBARU DEALER.

POUR UTILISER CE SUPPORT D'ATTELAGE EN ALUMINIUM DE THULE SUR DES ATTELAGES DE 2 PO (5,1 CM), VEUILLEZ ACHETER LE MANCHON ADAPTATEUR SOA567H010 - 2 PO CHEZ VOTRE CONCESSIONNAIRE SUBARU.

PARA UTILIZAR ESTE PORTAEQUIPAJE CON ENGANCHE EN RECEPTORES DE 5,1 CM (2 PULG.), COMPRE EL CONJUNTO DE FUNDA ADAPTADORA SOA567H010 DE 5,1 CM (2 PULG.) EN SU CONCESIONARIO SUBARU.

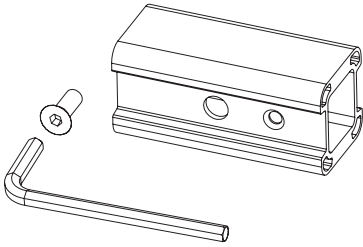

- **Kit includes.**
L'ensemble contient.
El conjunto incluye.

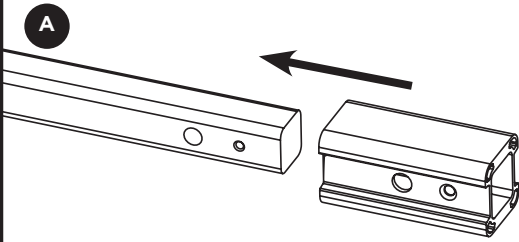

- **Slide Adapter Sleeve onto stinger - align holes in adapter with holes in stinger.**
Faites glisser le manchon adaptateur sur le support, alignez les trous de l'adaptateur avec les trous du support.
Deslice una funda adaptadora en la espiga, alinee los orificios en el adaptador con los orificios en la espiga.

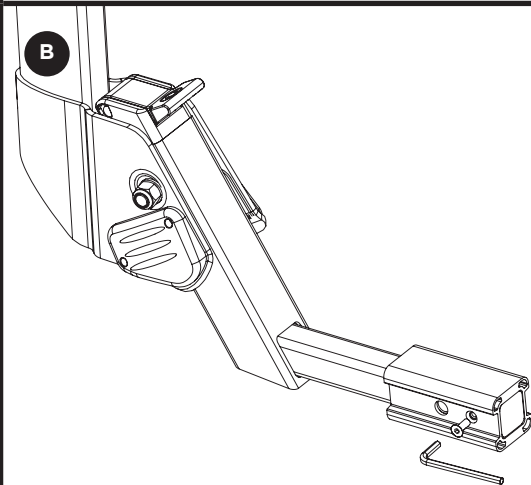

- **Secure Adapter with M6 Flat Head Screw and Hex Key. Tighten to 4Nm (2.9 ft lbs).**
Fixez l'adaptateur avec une clé hexagonale et une vis à tête plate M6. Serrez à 4 Nm (2.9 ft lbs).
Ajuste el adaptador con el tornillo cabeza plana M6 y la llave Allen.

Aplique un par de apriete de 4 Nm (2.9 ft lbs).

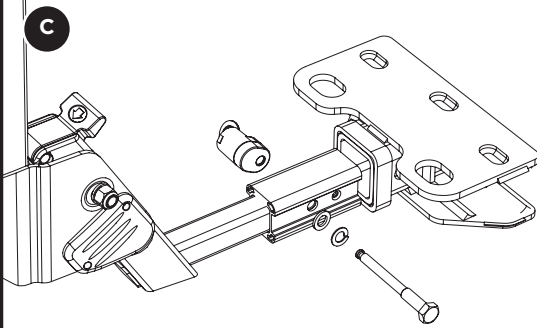

- **Slide stinger into receiver until hole in stinger aligns with hole in receiver. Secure in position with M12 receiver bolt, M12 lock washer and M12 flat washer as illustrated. Firmly tighten using Thule tool. Tighten to 20Nm/15ft lbs.**
Faites glisser le support dans le récepteur jusqu'à ce que le trou du support s'aligne avec le trou du récepteur. Fixez avec un boulon M12, une rondelle Grower M12 et une rondelle plate M12, comme illustré. Serrez fermement avec l'outil Thule. Serrez à 20Nm/15ft lbs.
Deslice la espiga dentro del soporte de remolque hasta que el orificio de la espiga se alinee con el orificio del soporte. Fíjelo en su lugar con el perno M12 del soporte, la arandela de seguridad M12 y la arandela plana M12, tal como se muestra. Apriete firmemente utilizando la herramienta Thule.
Aplique un par de apriete de 20Nm/15ft lbs.

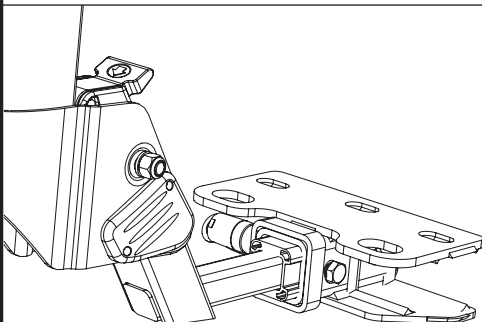

THULE RACK GUIDELINES

When using Thule Load carriers and accessories, the user must understand the precautions. The points listed below will assist you in using the rack system and will encourage safety.

- For quality fits and safety, use only the recommended rack or accessory as stated in Thule's current Fit Guide. Do not assume a rack will fit, always check the current Fit Guide when obtaining a new vehicle.
- The maximum load specified in the assembly instructions is not to be exceeded. However, this limit is always subordinate to the maximum load recommended by the manufacturer of the car itself. It is always the lower maximum recommended load that applies. **Max roof load = load carrier weight + any fitted carrier accessories + the weight of the load itself.**
- Always make sure all doors are open when mounting a roof rack system. Make sure all knobs, bolts, screws, straps, and locks are firmly attached, tightened and locked before every trip. Knobs, bolts, screws, straps and locks must be periodically inspected for signs of wear, corrosion, and fatigue. Check your load at stops during the trip to ensure continued fastening security.
- Check local and state laws governing projection of objects beyond the perimeter of a vehicle. Be aware of the width and height of your cargo since low clearance branches, bridges, and parking garages can affect the load. All cargo will affect the vehicle's driving behavior. Never drive with any lock, knob or rack in an open or unlocked position. All long loads such as, but not limited to, sailboards, surfboards, kayaks, canoes, and lumber must be tied down front and rear to the bumpers or tow hooks of the vehicle.
- Remove your Thule rack and accessories when they are not in use and before entering automatic car washes.
- All locks must be turned and moved periodically to ensure smooth operation. Use graphite or dry lubricant to help this. Thule locks are designed to deter vandalism and theft but should not be considered theft proof. Remove valuable gear if your vehicle is unattended for an extended period. Place at least one key in the glove compartment.
- For safety to your vehicle and rack system, obey all posted speed limits and traffic cautions. Adapt your speed to the conditions of the road and the load being carried.
- Do not use Thule load carriers and accessories for purposes other than those for which they were designed. Do not exceed their carrying capacity. Failure to follow these guidelines or the product's instructions will void the warranty.
- All loads must be secured using the provided straps.
- Consult with your Thule dealer if you have any questions regarding the operations and limits of Thule products. Review all instructions and warranty information carefully.
- Not for use on trailers or towed vehicles.
- Not for offroad use.
- Keep bicycle tires away from hot exhaust.

THULE CAR RACK SYSTEMS LIMITED LIFETIME WARRANTY
[EFFECTIVE JANUARY 1, 2006]

Register online at www.thule.com/warranty

THULE will warranty all THULE brand car rack systems and its accessories manufactured by THULE during the time that an original retail purchaser owns the product. This warranty terminates if a purchaser transfers the product to any other person.

Subject to the limitations and exclusions described in this warranty, THULE will remedy defects in materials or workmanship by repairing or replacing, at its option, a defective product without charge for parts or labor. In addition, THULE may elect, at its option, not to repair or replace a defective product but rather issue to a purchaser a refund equal to the purchase price paid for the product or a credit to be used toward the purchase of a new THULE load carrier system.

No warranty is given for defects caused by normal wear and tear, cosmetic rust, scratches, accidents, unlawful vehicle operation, or modification of, or any types of repair of, a load carrier system other than those authorized by THULE.

No warranty is given for defects resulting from conditions beyond THULE's control including, but not limited to, misuse, overloading, or failure to assemble, mount or use the product in accordance with THULE's written instructions or guidelines included with the product or made available to the purchaser.

In the event that a product is defective, the purchaser should contact the THULE dealer from whom the product was purchased or an Authorized Thule Service Center. If the dealer or Authorized Thule Service Center is not able to correct the defect, the purchaser should contact THULE in writing or by phone using the contact information listed at the bottom of this page.

In the event that a product needs to be returned to THULE, a THULE technician at the address or telephone number listed below will provide the purchaser with the appropriate mailing address and any additional instructions. Please note that the purchaser will be responsible for the cost of mailing the product to THULE and that proof of purchase in the form of an original purchase invoice or receipt and a detailed description of the defect must be included in the mailing.

DISCLAIMER OF LIABILITY

REPAIR OR REPLACEMENT OF A DEFECTIVE PRODUCT OR THE ISSUANCE OF A REFUND OR CREDIT (AS DETERMINED BY THULE) IS A PURCHASER'S EXCLUSIVE REMEDY UNDER THIS WARRANTY. DAMAGE TO A PURCHASER'S VEHICLE, CARGO AND/OR TO ANY OTHER PERSON OR PROPERTY IS EXCLUDED.

THIS WARRANTY IS EXPRESSLY MADE IN LIEU OF ANY AND ALL OTHER WARRANTIES, EXPRESS OR IMPLIED, INCLUDING THE WARRANTIES OF MERCHANTABILITY AND FITNESS FOR A PARTICULAR PURPOSE.

THULE'S SOLE LIABILITY TO ANY PURCHASER IS LIMITED TO THE REMEDY SET FORTH ABOVE. IN NO EVENT WILL THULE BE LIABLE FOR ANY LOST PROFITS, LOST SALES, OR FOR ANY CONSEQUENTIAL, DIRECT, INDIRECT, INCIDENTAL, SPECIAL, EXEMPLARY, OR PUNITIVE DAMAGES OR FOR ANY OTHER DAMAGES OF ANY KIND OR NATURE.

SOME STATES DO NOT ALLOW THE EXCLUSION OR LIMITATION OF INCIDENTAL OR CONSEQUENTIAL DAMAGES, SO THE ABOVE LIMITATIONS MAY NOT BE APPLICABLE.

THIS WARRANTY GIVES YOU SPECIFIC LEGAL RIGHTS, AND YOU MAY ALSO HAVE OTHER RIGHTS WHICH VARY FROM STATE TO STATE.



Thule Inc. • 42 Silvermine Road • Seymour, CT 06483
 Thule Canada Inc. • 710 Bernard • Granby QC J2J 0H6
 North American Consumer Service: Toll Free 800-238-2388 / Fax 450-777-3615 • www.thule.com

Register online at
www.thule.com/warranty

DIRECTIVES POUR SUPPORT THULE

Lorsque vous utilisez les supports et accessoires Thule pour voiture, vous devez observer les précautions suivantes. Les conseils ci-dessous visent à faciliter l'emploi de votre support et à l'utiliser en toute sécurité.

- Pour respecter les règles de sécurité et obtenir un ajustement de qualité, utilisez uniquement le produit ou l'accessoire recommandé dans le guide d'achat Thule. Ne présumez pas qu'un produit sera adapté; consultez toujours ce guide d'achat lorsque vous achetez un nouveau véhicule.
- La charge maximale spécifiée dans les instructions d'assemblage ne doit pas être dépassée. Cependant, cette limite est toujours subordonnée à la charge maximale recommandée par le fabricant du véhicule. **Charge de toit max = poids du porte-charges + tous les accessoires de porte-charges ajoutés + poids du chargement lui-même**
- Assurez-vous toujours que les portes de la voiture sont ouvertes lors de l'installation d'un support. Avant de prendre la route, assurez-vous que les molettes, les boulons et les vis sont bien serrés, les sangles bien attachées et les dispositifs de verrouillage fermés à clés. Examinez régulièrement ces éléments afin de déceler tout signe d'usure, de corrosion ou de fatigue. Vérifiez votre chargement à tous les arrêts pendant votre voyage pour vous assurer qu'il est bien fixé.
- Vérifiez les lois locales ou provinciales sur le dépassement d'objets sur les côtés d'un véhicule. Soyez conscient de la largeur et de la hauteur de votre chargement pour passer sous les branches basses, les ponts et les plafonds de stationnement couverts. Tout chargement modifie la tenue de route du véhicule. Ne conduisez jamais avec une serrure, une barre ou un écrou ouverts ou non bloqués. Tous les chargements longs, de type surfs, planches à voile, kayaks, canoës, bois, etc. doivent être attachés à l'avant et à l'arrière aux pare-chocs ou aux crochets de remorquage du véhicule.
- Retirez votre support et vos accessoires Thule lorsque vous ne les utilisez pas et avant de passer au lave-auto.
- Faites fonctionner régulièrement toutes les serrures afin qu'elles ne se coincent pas. Appliquez du graphite ou un lubrifiant sec pour conserver leur souplesse. Les antivols Thule sont conçus pour dissuader les voleurs et éviter les actes de vandalisme. Retirez tout matériel de valeur de votre véhicule s'il doit rester sans surveillance pendant une période prolongée. Gardez au moins une clé dans la boîte à gants.
- Pour protéger votre véhicule et votre support, respectez les vitesses limites et le code de la route. Adaptez votre vitesse aux conditions de la route et à la charge transportée.
- N'utilisez pas de support et d'accessoires Thule à d'autres fins que celles pour lesquelles ils ont été conçus. Ne dépassez pas leur capacité de charge maximale. Le non respect de ces consignes et des instructions spécifiques au produit annulera la garantie.
- Tout chargement doit être fixé en utilisant les sangles fournies.
- Consultez votre revendeur pour toute question sur le fonctionnement et les limites des produits Thule. Lisez attentivement toutes les instructions et les informations de la garantie.
- Ne pas utiliser sur une remorque ou un véhicule remorqué.
- Ne pas utiliser pour la conduite hors route.
- Garder les pneus de vélo éloignés du tuyau d'échappement chaud.

GARANTIE À VIE LIMITÉE SUR LES SYSTÈMES DE SUPPORT POUR VOITURE THULE (EN VIGUEUR LE 1ER JANVIER 2006)

Enregistrement en ligne à www.thule.com/warranty

THULE garantit tous les systèmes de support de la marque THULE pour voitures et ses accessoires fabriqués par THULE tant que le premier acheteur au détail est propriétaire du produit. Cette garantie prend fin si un acheteur transfère le produit à une autre personne.

Selon les limites et les exclusions décrites dans cette garantie, THULE remédiera aux défauts de matériaux ou de main d'oeuvre en réparant ou en remplaçant, à sa discrétion, un produit défectueux sans frais de pièces ou de main d'oeuvre. De plus, THULE peut décider, à sa discrétion, de ne pas réparer ou remplacer un produit défectueux, mais de rembourser à l'acheteur un montant égal à celui payé pour le produit, ou un crédit à utiliser pour l'achat d'un système de support de charge THULE neuf.

Aucune garantie n'est émise pour les défauts causés par une usure normale, pour la rouille esthétique, pour les rayures, pour l'utilisation inégale du véhicule, pour toute modification de celui-ci, pour tout type de réparation, pour un système de support de charge autre que ceux autorisés par THULE.

Aucune garantie n'est émise pour les défauts résultant de conditions hors du contrôle de THULE, notamment une mauvaise utilisation, une surcharge ou un assemblage ou montage non conformes aux instructions écrites ou directives de THULE incluses avec le produit ou mises à disposition de l'acheteur.

Dans le cas où un produit serait défectueux, l'acheteur doit contacter soit le revendeur THULE chez lequel le produit a été acheté, soit le centre de service après-vente Thule. Si le revendeur ou le centre de service après-vente Thule n'est pas en mesure de corriger le défaut, l'acheteur doit contacter Thule par écrit ou par téléphone (voir les coordonnées au bas de cette page).

Dans l'éventualité où un produit doit être renvoyé à THULE, un technicien THULE à l'adresse ou au numéro de téléphone indiqué ci-dessous fournira à l'acheteur l'adresse d'envoi appropriée et des instructions supplémentaires. Veuillez noter que l'acheteur sera responsable des frais d'envoi du produit à THULE et qu'une preuve d'achat sous la forme de l'original d'une facture ou d'un reçu d'achat et une description détaillée du défaut doivent être inclus dans l'envoi.

DÉNI DE RESPONSABILITÉ

LA RÉPARATION OU LE REMPLACEMENT D'UN PRODUIT DÉFECTUEUX OU ÉMISSION D'UN REMBOURSEMENT OU D'UN CRÉDIT (SELON LE CHOIX DE THULE) CONSTITUE LE RECOURS EXCLUSIF DE L'ACHETEUR SOUS CETTE GARANTIE. LES DOMMAGES AU VÉHICULE DE L'ACHETEUR, AU CHARGEMENT OU/ET À TOUTE AUTRE PERSONNE OU BIEN SONT EXCLUS.

CETTE GARANTIE REMPLACE EXPRESSÉMENT TOUTES LES AUTRES GARANTIES EXPRESSES OU IMPLICITES Y COMPRIS TOUTE GARANTIE DE QUALITÉ MARCHANDE ET DE CONFORMITÉ À UN USAGE PARTICULIER.

LA SEULE RESPONSABILITÉ DE THULE ENVERS TOUT ACHETEUR EST LIMITÉE AU RECOURS DÉFINI CI-DESSUS. EN AUCUN CAS THULE NE PEUT ÊTRE TENU RESPONSABLE DES PERTES DE REVENUS, DE PERTES DE VENTES, DES DOMMAGES DIRECTS OU INDIRECTS, ACCESSOIRES, PARTICULIERS, SPÉCIAUX, INTÉRÊTS MAJORÉS OU PUNITIFS OU DE TOUT AUTRE DOMMAGE DE TOUT TYPE OU NATURE.

CERTAINS ÉTATS OU PROVINCES N'AUTORISENT PAS L'EXCLUSION OU LA LIMITATION DES DOMMAGES ACCESSOIRES OU INDIRECTS, LES LIMITATIONS DÉCRITES CI-DESSUS PEUVENT DONC NE PAS ÊTRE APPLICABLES.

CETTE GARANTIE VOUS DONNE DES DROITS SPÉCIFIQUES QUI PEUVENT VARIER D'UN ÉTAT OU PROVINCE À L'AUTRE.



Thule Inc. • 42 Silvermine Road • Seymour, CT 06483
 Thule Canada Inc. • 710 Bernard • Granby QC J2J 0H6
 North American Consumer Service: Toll Free 800-238-2388 / Fax 450-777-3615 • www.thule.com

Register online at
www.thule.com/warranty

DIRECTRICES PARA LOS PORTAEQUIPAJES THULE

Cuando use portacargas y accesorios Thule, debe asegurarse de entender todas las precauciones. Los puntos indicados a continuación le ayudarán a usar el sistema de bastidor y fomentarán su seguridad.

- Por seguridad y para obtener un ajuste correcto, use solamente el bastidor o accesorio Thule recomendado según en la Guía de ajuste Thule más actual. No suponga el ajuste del bastidor, siempre verifique la Guía de ajuste más actual cuando compre un nuevo vehículo.
- No debe excederse la carga máxima especificada en las instrucciones del conjunto. Sin embargo, este límite siempre depende de la carga máxima que recomienda el fabricante del automóvil. Siempre debe usarse la menor carga máxima recomendada. **Carga del techo máxima = peso del abrazadera de carga + cualquier accesorio del abrazadera + el peso de la carga.**
- Siempre asegúrese que las puertas del automóvil estén abiertas cuando monte un sistema de bastidor para techo. Cerciórese de que las perillas, los pernos, los tornillos, las correas y las cerraduras estén firmemente sujetos, apretados y asegurados con llave antes de cada viaje. Debe revisar periódicamente que las perillas, los pernos, los tornillos, las correas y los seguros no tengan señales de desgaste, corrosión o fatiga. Revise su carga en las paradas durante su viaje para garantizar la seguridad continua de la sujeción.
- Verifique las leyes estatales y locales que rigen la proyección de objetos más allá del ancho del vehículo. Esté al tanto de la anchura y altura de su carga, ya que las ramas, los puentes, los estacionamientos de baja altura pueden dañar su carga. Toda carga afectará el comportamiento de manejo del vehículo. Nunca conduzca con alguno de los seguros, las perillas o los bastidores abiertos o sin seguro. Todas las cargas largas, como tablas a vela, tablas de surf, kayacs, canoas y madera, deben atarse al frente y atrás los parachoques o ganchos de remolque del vehículo.
- Quite su bastidor y accesorios Thule cuando no se usen y antes de entrar a establecimientos para lavado automático de vehículos.
- Todas los seguros deben girarse y moverse periódicamente para garantizar que no se atasquen. Use grafito u otro lubricante en seco similar para este fin. Los seguros Thule están diseñados para disuadir el vandalismo y los robos. Saque todo equipo valioso si su vehículo no tendrá vigilancia por largo tiempo. Ponga por lo menos una llave en la guantera.
- Como seguridad para su vehículo y sistema de bastidor, obedezca todos los límites de velocidad y avisos de tráfico. Adapte su velocidad a las condiciones del camino y de la carga transportada.
- No use portacargas y accesorios Thule con otra función para la que fue destinada. No exceda su capacidad de carga. Se anulará la garantía si no sigue estos lineamientos o las instrucciones del producto.
- Todas las cargas deben atarse con la correas incluidas.
- Consulte a su distribuidor Thule si tiene alguna pregunta sobre el funcionamiento y los límites de los productos Thule. Repase cuidadosamente todas las instrucciones y la de garantía.
- No use en tráilers o vehículos de remolque.
- No conduzca fuera del camino.
- Mantenga las ruedas de las bicicletas lejos del tubo de escape caliente.

GARANTÍA DE POR VIDA LIMITADA PARA LOS SISTEMAS
PORTAEQUIPAJES PARA AUTOS THULE
[VIGENTE A PARTIR DEL 1.º DE ENERO DE 2006]
Regístrese en línea en www.thule.com/warranty

THULE garantizará todos los sistemas portacargas de la marca THULE y sus accesorios fabricados por THULE mientras el comprador original esté en posesión del producto. Esta garantía finaliza si un comprador transfiere el producto a cualquier otra persona.

Según las limitaciones y exclusiones que se describen en esta garantía, THULE remediará cualquier defecto en los materiales o la mano de obra reparando o reemplazando, a discreción propia, cualquier producto defectuoso sin cobrarle al propietario por las piezas o la mano de obra. Además, THULE puede optar, a discreción propia, a no reparar o reemplazar un producto defectuoso y en su lugar devolver al comprador el dinero del precio que pagó por el producto o dotarle un crédito que puede usarse para comprar un nuevo sistema portacargas THULE.

No se otorga garantía alguna por los defectos causados por el uso y desgaste normales, la corrosión cosmética, las ralladuras, los accidentes o la conducción ilegal del vehículo, o cualquier modificación o reparación del sistema portacargas sin incluir aquellas modificaciones o reparaciones autorizadas por THULE.

No se otorga garantía alguna por los defectos que resulten de condiciones más allá del control de THULE que incluyen, pero no se limitan a, el uso indebido, la sobrecarga, la instalación, montaje o usos incorrectos del producto según las instrucciones o las directrices escritas de THULE adjuntas con el producto o que estén a disposición del comprador.

En caso que el producto presente defectos, el comprador deberá comunicarse con el vendedor THULE que se lo vendió, o con un Centro Autorizado de Servicio Thule. En caso que el vendedor o Centro Autorizado de Servicio Thule no puedan solucionar el defecto, el comprador deberá comunicarse por correo o teléfono con el servicio de información de THULE cuyos datos aparecen a pie de página.

En el caso de que el producto deba devolverse a THULE, un técnico de THULE en la dirección o número de teléfono indicados abajo le proporcionará una dirección postal donde enviarlo así como instrucciones adicionales. Por favor observe que el comprador será responsable de abonar el costo de enviar el producto THULE y que debe adjuntar una prueba de compra como una factura o un recibo original así como una descripción detallada del defecto.

DESCARGO DE RESPONSABILIDAD
BAJO ESTA GARANTÍA, LA ÚNICA SOLUCIÓN PARA EL COMPRADOR ES EL REEMPLAZO DEL PRODUCTO DEFECTUOSO, LA DEVOLUCIÓN DEL DINERO O DOTACIÓN DE CRÉDITO (SEGÚN LO DETERMINE THULE). SE EXCLUYEN LOS DAÑOS AL VEHÍCULO DEL COMPRADOR, A LA CARGA O A CUALQUIER OTRA PERSONA O PROPIEDAD.

ESTA GARANTÍA SE HACE DE FORMA EXPRESA EN VEZ DE CUALQUIER OTRA GARANTÍA, IMPLÍCITA O EXPLÍCITA, INCLUSO LAS GARANTÍAS DE COMERCIABILIDAD Y ADECUACIÓN PARA PROPÓSITOS CONCRETOS.

LA ÚNICA RESPONSABILIDAD DE THULE HACIA EL COMPRADOR SE LIMITA A LA SOLUCIÓN ESTABLECIDA ANTERIORMENTE. EN NINGÚN CASO SERÁ THULE RESPONSABLE DE NINGÚN BENEFICIO PERDIDO, VENTAS PERDIDAS O DE CUALQUIER DAÑO CONSECUENTE, DIRECTO, INDIRECTO, INCIDENTAL, ESPECIAL, EJEMPLAR O PUNITIVO DE CUALQUIER TIPO O ÍNDOLE.

ALGUNOS ESTADOS NO PERMITEN LA EXCLUSIÓN O LA LIMITACIÓN DE DAÑOS INCIDENTALES O CONSECUENTES, POR CONSIGUIENTE EN ESOS ESTADOS LAS LIMITACIONES ANTERIORES NO SON APLICABLES.

ESTA GARANTÍA LE OTORGA DERECHOS LEGALES ESPECÍFICOS Y USTED TAMBIÉN PUEDE TENER OTROS DERECHOS QUE VARÍAN DE UN ESTADO A OTRO.



Thule Inc. • 42 Silvermine Road • Seymour, CT 06483
Thule Canada Inc. • 710 Bernard • Granby QC J2J 0H6
North American Consumer Service: Toll Free 800-238-2388 / Fax 450-777-3615 • www.thule.com

Register online at
www.thule.com/warranty