

**SUBARU**

INSTRUCTIONS D'INSTALLATION

NUMÉRO DE PIÈCE : L101SXC001

DESCRIPTION : ATTELAGE DE  
REMORQUE POUR L'ASCENT 2019**VEUILLEZ LIRE ATTENTIVEMENT CES INSTRUCTIONS, AVANT  
D'ENTREPRENDRE L'INSTALLATION**

MESURE DE SÉCURITÉ : Le port de lunette de sécurité est recommandé lors de l'installation d'un attelage de remorque.

**AVERTISSEMENT :**





1. Posez toujours l'accessoire conformément aux instructions d'installation. Faute de quoi, des dommages pourraient survenir au véhicule ou à l'accessoire.
2. Veuillez aussi consulter le MANUEL D'ENTRETIEN DE SUBARU pour la dépose et le remontage des composants du véhicule.
3. Évitez de percer, de couper, de souder ou de modifier de quelque façon l'attelage de remorque.
4. Évitez de lubrifier les boulons et les écrous avec de l'huile ou de la graisse.
5. Si l'attelage de remorque est retiré, une poutre de pare-chocs DOIT être réinstallée, sinon cela pourrait avoir une incidence négative sur la résistance aux collisions arrière du véhicule. Veuillez communiquer avec votre concessionnaire SUBARU.
6. Il n'est pas possible d'installer un crochet de remorquage arrière si un attelage de remorque est installé.
7. Vous ne devez jamais dépasser la capacité de remorquage et la charge au timon maximales, sinon cela pourrait causer des blessures et/ou endommager le véhicule.
8. Lors de remorquage, le poids total du véhicule ne doit pas dépasser le poids nominal brut du véhicule (PNBV). Aussi, la distribution de la charge sur chaque essieu ne doit pas dépasser le poids nominal brut sur l'essieu (PNBE). Le PNBV et le PNBE de votre véhicule sont indiqués sur le « sceau d'attestation » situé sur le côté gauche du montant central du véhicule.
9. Pour les modèles équipés du freinage automatique en marche arrière, reportez-vous à la pièce indiquant [RAB].
10. Assurez-vous que les composants recyclables et l'emballage de l'accessoire sont recyclés conformément aux règles en vigueur.
11. Il est fortement recommandé de confier l'installation de l'accessoire à un technicien SUBARU qualifié.
12. Dans le compartiment moteur, débranchez le câble négatif de la batterie.
13. Les composants déposés doivent être entreposés de façon sécuritaire.
14. Les surfaces métalliques nues doivent être protégées en appliquant un apprêt automobile pour métal nu et de la peinture de retouche.
15. Enlevez les éclats métalliques et la saleté qui pourraient couvrir la surface de pose.

La garantie sera valide uniquement si l'installation est effectuée correctement par votre concessionnaire SUBARU.

SUBARU se réserve le droit de modifier la conception des accessoires ou leur construction, les illustrations et le texte du présent manuel en tout temps et sans préavis.

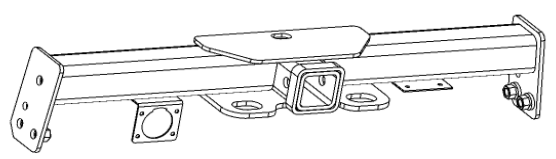
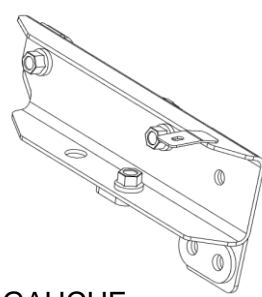
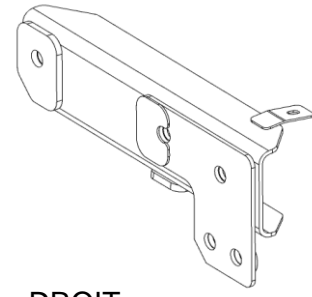
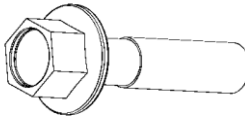
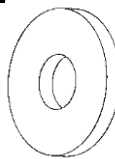
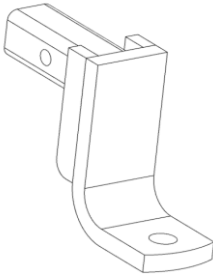
**Veillez ranger les instructions d'installation dans la boîte à gants, une fois l'installation terminée.**

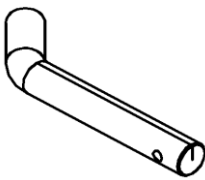
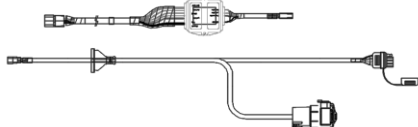
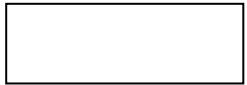
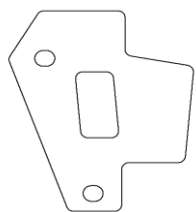
CONTENU DE LA TROUSSE :

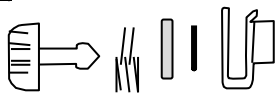
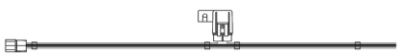
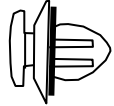
<p>A</p>  <p>x1</p>	<p>B</p>  <p>GAUCHE</p> <p>x1</p>	<p>C</p>  <p>DROIT</p> <p>x1</p>	
<p>D</p>  <p>Boulon à tête hexagonale à embase M14</p> <p>x12</p>	<p>E</p>  <p>Rondelle plate</p> <p>x8</p>	<p>F</p> 	<p>G</p> 
<p>H</p>  <p>x1</p>	<p>I</p>  <p>faisceau de fils</p> <p>x1</p>	<p>J</p>  <p>ruban mousse</p> <p>x2</p>	
<p>K</p>  <p>panneau de recouvrement</p> <p>x2</p>	<p>L</p>  <p>attache-câble</p> <p>x11</p>	<p>M</p>  <p>fixation d'attache-câble</p> <p>x9</p>	
<p>N</p>  <p>Ensemble de pièce de fixation en 1/4 de tour</p> <p>x2</p>	<p>O</p>  <p>queue de cochon du contrôleur de frein</p> <p>x1</p>	<p>P</p>  <p>x4</p>	

**OUTILS REQUIS :**

clé dynamométrique à prise 1/2 po ou 3/8 po  
(capable de mesure un couple de 82 lb-pi et de 5 lb-  
po)

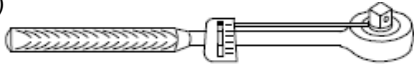

douille de 7mm



clés à cliquet à prises 1/2 po et 3/8 po

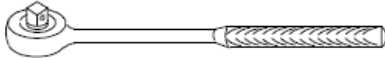

Pinces à becs fins

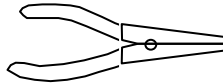

tournevis à tête plate



rallonge de douille de 6 po

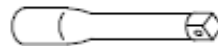

tournevis Phillips



peinture de retouche



clé à fourche de 7 mm

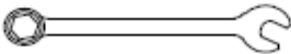

pince à tranchant latéral

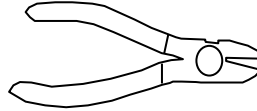

clé à fourche de 3/8 po

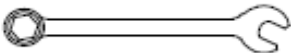

douille longue de 19mm



douille longue de 17 mm

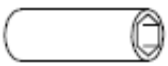

douille longue de 14mm

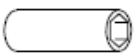

douille de 10mm



# 1 RETIRER LE PANNEAU ARRIÈRE ET ABAISSER LE PNEU DE SECOURS

① Soulever et retirer le panneau de plancher arrière recouvert de tapis

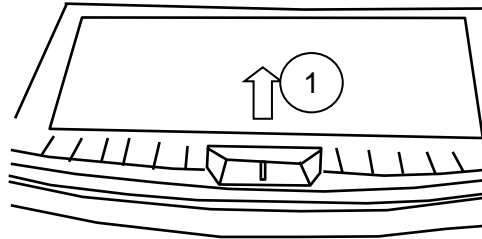

② Retirer le panneau carré et le passe-fils en caoutchouc pour accéder au treuil du pneu de secours

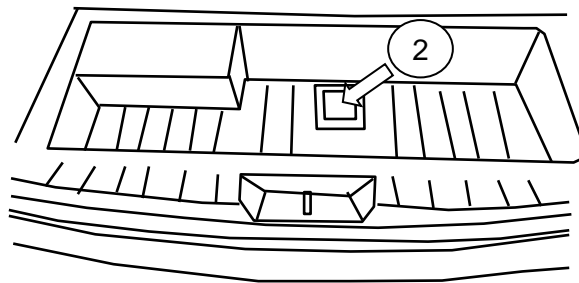

③ À l'aide de la clé du pneu de secours, tourner le treuil et abaisser le pneu de secours

retirer le couvercle pour accéder aux outils

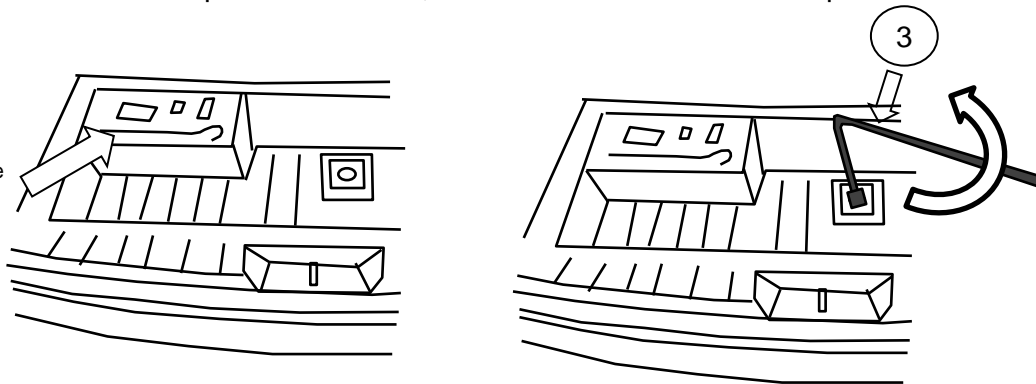

④ Abaisser le pneu de secours jusqu'au sol.

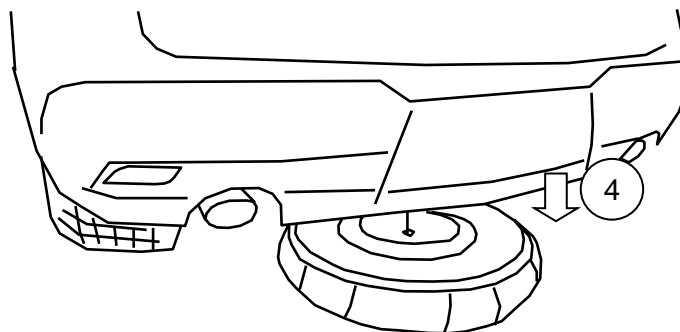

## 2 RETRAIT DU CARÉNAGE DU PARE-CHOCS ARRIÈRE

- ① Retirer le couvercle de de feu arrière (côtés gauche et droit). Pour ce faire, tirer les couvercles vers l'arrière pour détacher les deux attaches, puis vers le haut pour retirer le crochet.

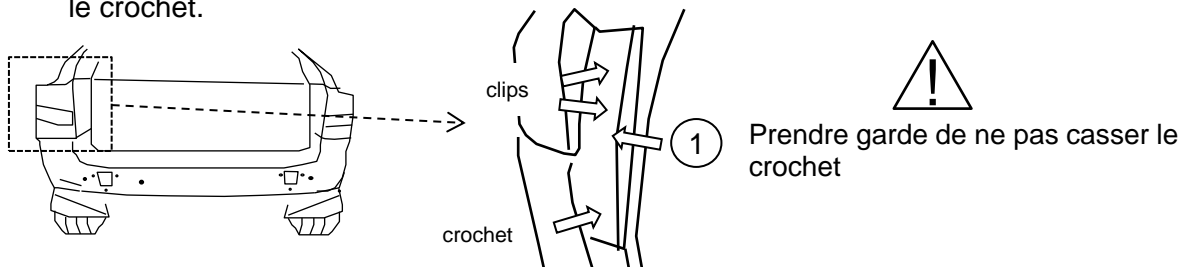

- ② Retirer deux attaches de chaque côté de l'intérieur du couvercle de feu arrière en les faisant glisser. Remplacer les attaches avec deux nouvelles attaches « P ». Installer les nouvelles attaches en les faisant glisser jusqu'à ce qu'elles soient bien en place.

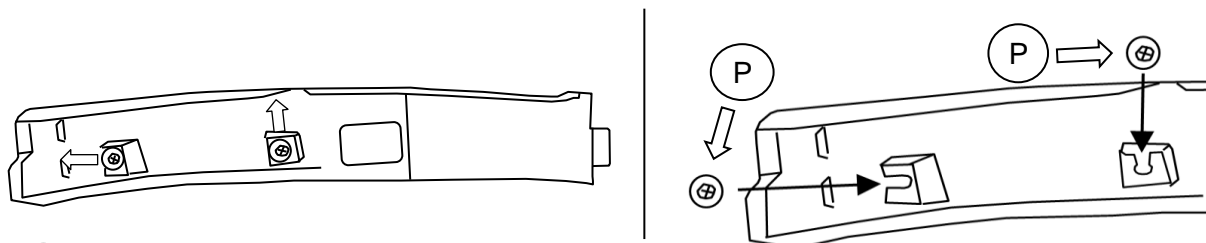

- ③ Retirer les vis M6 du carénage du pare-chocs (côtés gauche et droit)

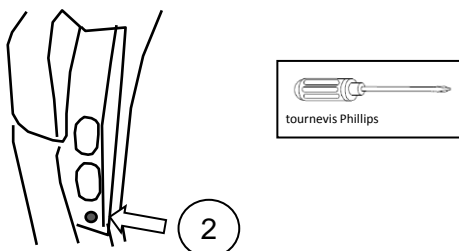

- ④ Au moyen d'un tournevis, dégager (1) petite goupille-poussoir de chaque côté des passages de roues gauche et droite du carénage. Utiliser la pointe du tournevis pour enfoncer le centre de la goupille.

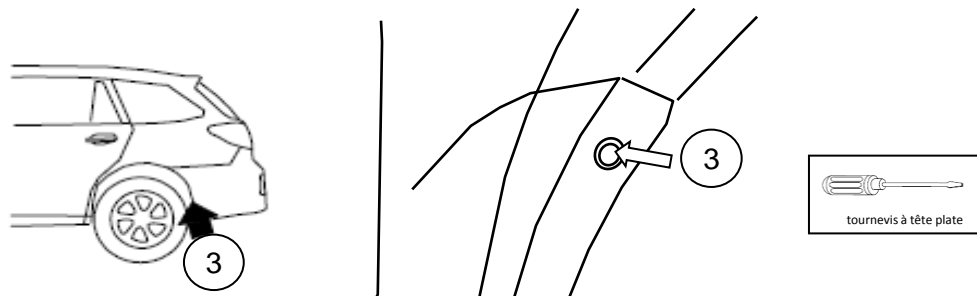

- ⑤ Mettre de côté soigneusement les pièces de fixation et les composants pour éviter de les endommager. Ces pièces seront réinstallées ultérieurement.

## 2 RETRAIT DU CARÉNAGE DU PARE-CHOC ARRIÈRE (SUITE)

- ⑥ À l'aide d'un petit tournevis à pointe plate, retirer les (6) grosses goupilles-poussoirs sur toute la longueur du pare-chocs. Conserver les goupilles-poussoirs pour un usage ultérieur.

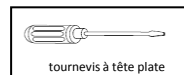

(DESSUS DU  
VÉHICULE)

- ⑦ Depuis le passage de roue arrière gauche, utiliser les deux mains pour retirer un côté du carénage du véhicule.

- ⑧ Poursuivre jusqu'au gauche arrière. Dans le coin arrière, commencer à tirer vers l'arrière, puis tirer en se déplaçant jusqu'à la moitié du véhicule.

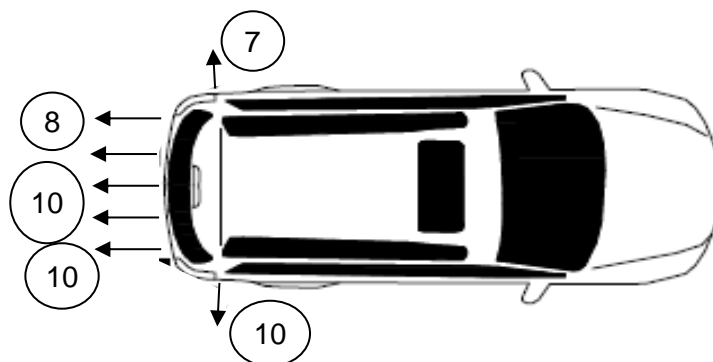

(DESSUS DU  
VÉHICULE)

- ⑨ Débrancher le connecteur du faisceau du capteur de freinage automatique en marche arrière du côté gauche de la poutre du pare-chocs.

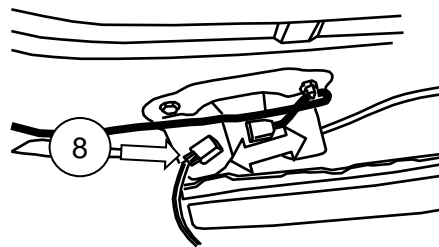
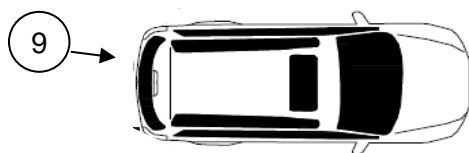

- ⑩ Continuer à tirer à l'arrière jusqu'à ce que le pare-chocs complet soit retiré.  
⑪ Dégager entièrement le pare-chocs du véhicule.  
⑫ Déposer le carénage à un endroit sécuritaire pendant l'installation de l'attelage de remorque.

### 3 DÉPOSE DE LA POUTRE DU PARE-CHOC ARRIÈRE

- ① Retirer la pièce en mousse.
- ② Débrancher et retirer le connecteur du faisceau du système de freinage automatique en marche arrière (a) et le connecteur de l'antenne intelligente (b) sur la poutre du pare-chocs, sur les côtés gauche et droit.

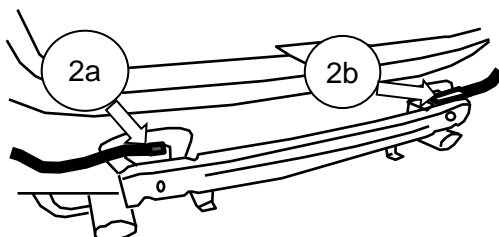

Prendre garde de ne pas endommager les connecteurs ou les faisceaux de fils

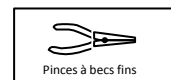

Pinces à becs fins

- ③ À l'aide d'une douille longue de 14 mm, retirer (3) boulons et (1) écrou de chaque côté de la poutre du pare-chocs.

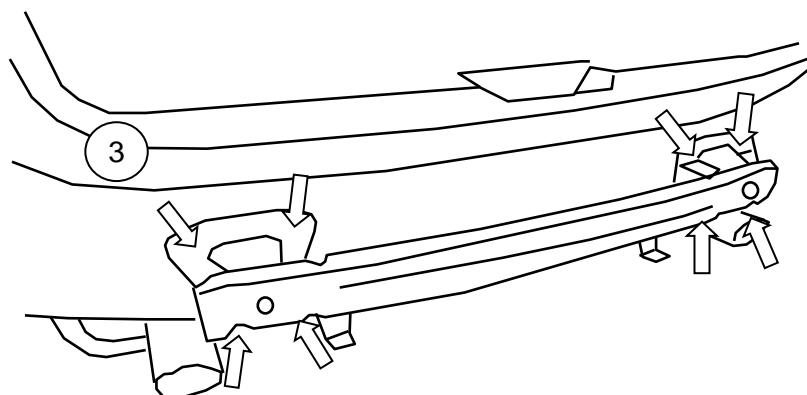

- ④ Conserver les (4) boulons pour la pose du panneau de recouvrement.
- ⑤ Déposer la poutre du pare-chocs.



Si l'attelage de remorque est retiré, une poutre de pare-chocs DOIT être réinstallée, sinon cela pourrait avoir une incidence négative sur la résistance aux collisions arrière du véhicule. Prière de communiquer avec le concessionnaire SUBARU.

- ⑥ Réinstaller les écrous (1) et les boulons (1) sur chaque côté, à l'emplacement illustré.
- ⑦ Appliquer une couche de peinture sur les surfaces métalliques nues autour des boulons pour éviter la corrosion.

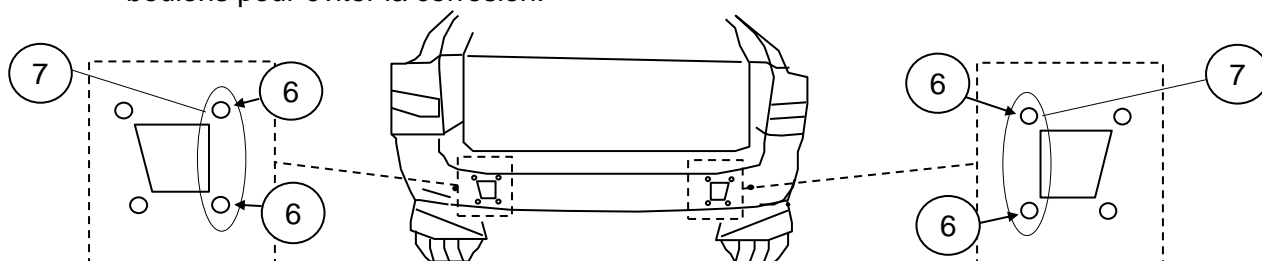

**4** INSTALLATION DES SUPPORTS GAUCHE ET DROIT DU CADRE – PIÈCES « B » et « C »

- ① Retirer (1) passe-fils en caoutchouc (a) et (2) pièces adhésives (b) par côté de la partie inférieure du cadre latéral.
- ② Insérer l'ensemble de support soudé « B » de gauche dans l'ouverture du cadre latéral.

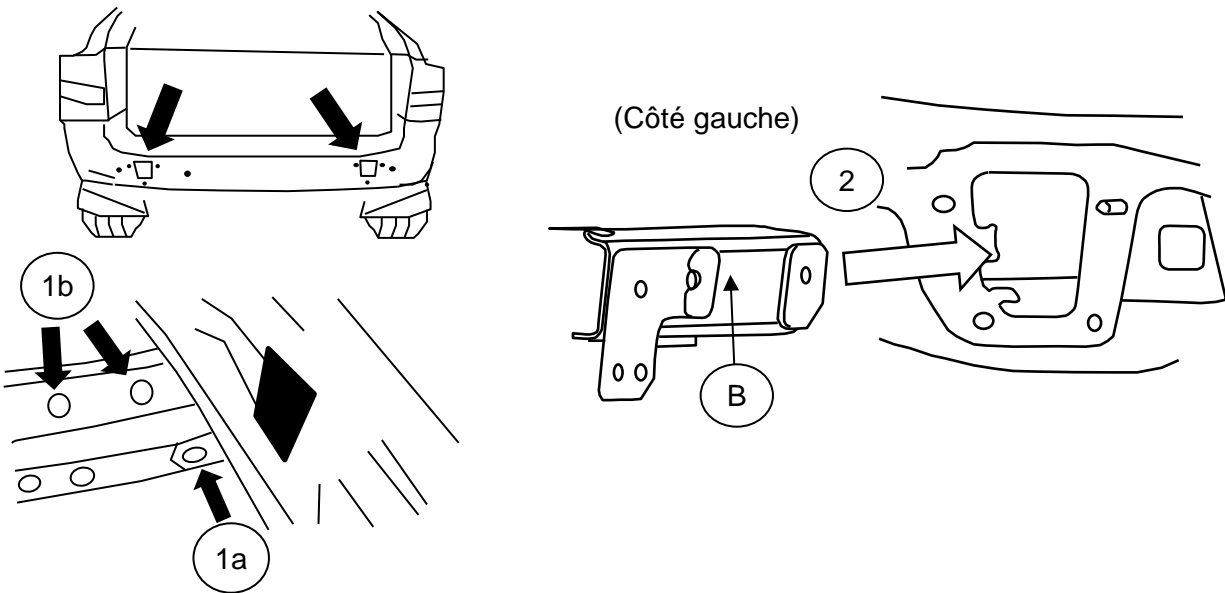

- ③ Aligner les trous des supports avec les trous dans le longeron du cadre.
- ④ Sans les serrer, installer (3) boulons M14 « D » et les rondelles « E » en les insérant d'abord dans le trou inférieur du cadre, puis dans les (2) trous du cadre latéral.

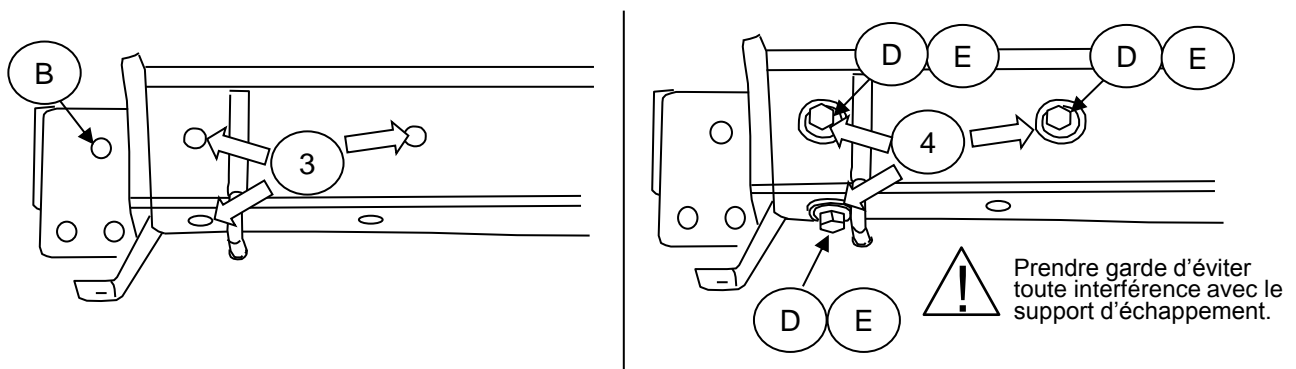

- ⑤ Répéter les étapes 2 à 4 pour l'ensemble de support « C » du côté droit.



- ⑥ S'il est déjà branché, débrancher le connecteur à sept broches du faisceau de fils « I ». Pour ce faire, appuyer sur le loquet pour le dégager.

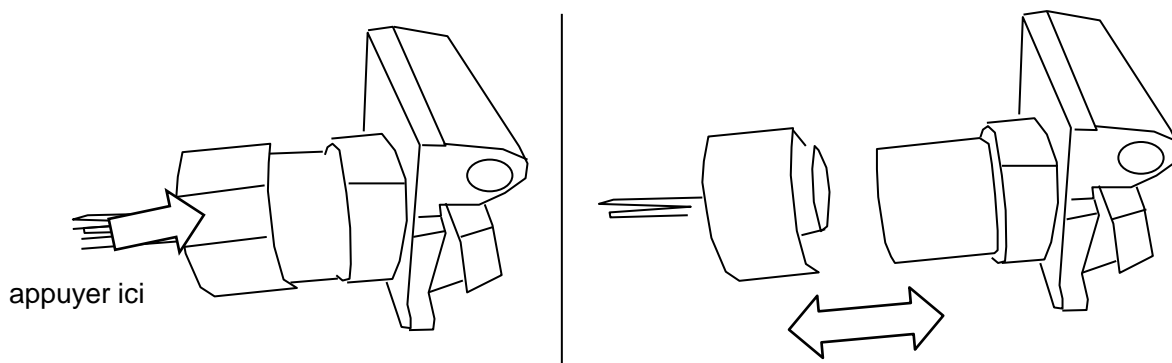

- ⑦ Faire passer le faisceau de fils mentionné à l'étape 4-6 sur le support gauche, comme illustré.

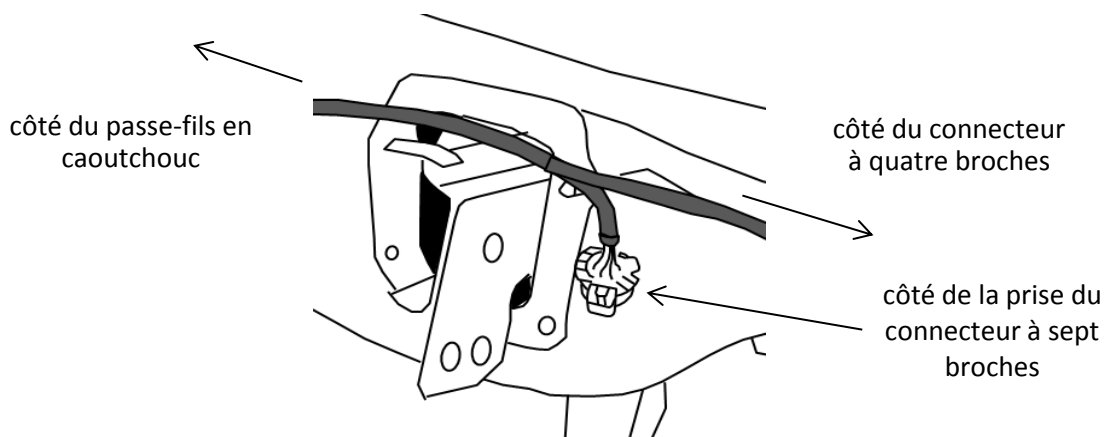

## 5 POSE DE L'ÉLÉMENT PRINCIPAL DE L'ATTELAGE - PIÈCE « A »

- ① Appliquer quatre fixations d'attache-câble « M » sur la partie inférieure de la plaque de la chaîne d'attelage et de la traverse tubulaire aux emplacements illustrés.  
**REMARQUE : Nettoyer la surface avant d'y appliquer l'adhésif.**

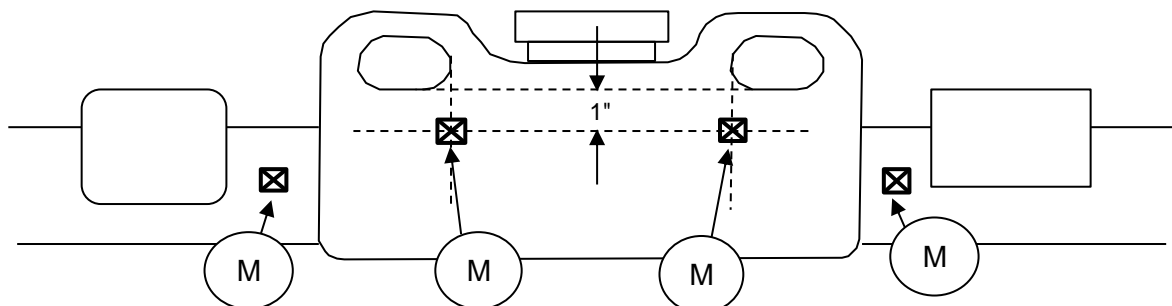

## 5 INSTALLATION DE L'ÉLÉMENT PRINCIPAL DE L'ATTELAGE – PIÈCE « A » (SUITE)

- 1 Installer l'attelage principal « A » entre les ensembles de support de cadre gauche et droit « B » et « C ». S'assurer que le faisceau de fils passe entre l'attelage et le véhicule, mais qu'il n'est pas coincé en place.

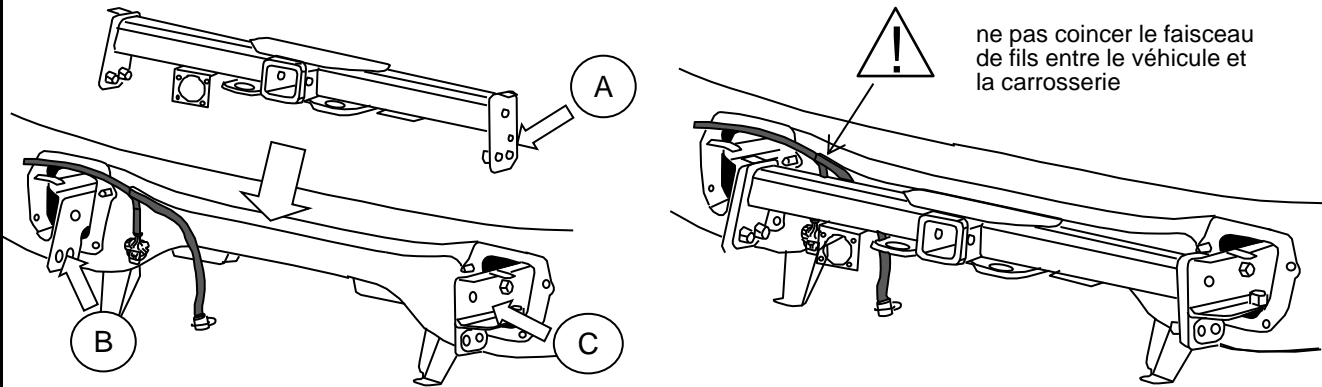

- 2 Sans les serrer, installer (1) boulon M14 « D » et une rondelle « E » de chaque côté, dans le trou supérieur pratiqué dans les ensembles de support gauche et droit « 2 » et « 3 ».

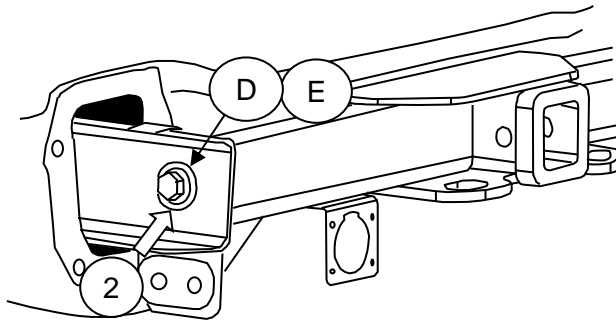

- 3 Sans les serrer, installer (2) boulons M14 « D » de chaque côté, dans les trous inférieurs pratiqués dans les ensembles de support « 1 » et « 2 ».

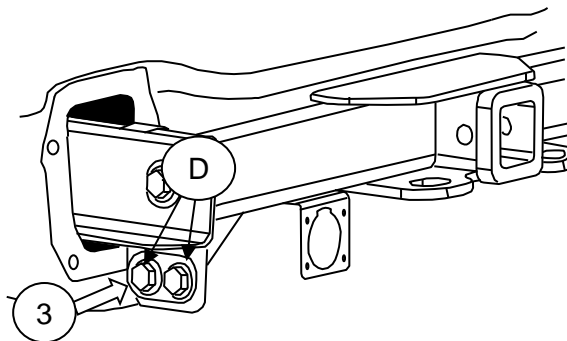

- 4 Serrer à la main les (6) boulons M14 de chaque côté

## 6 INSTALLATION DU PANNEAU DE RECOUVREMENT « M »

- 1 À l'aide des (4) boulons conservés à l'étape 3-4, installer (1) panneau de recouvrement « K » par côté dans les écrous soudés sur le cadre

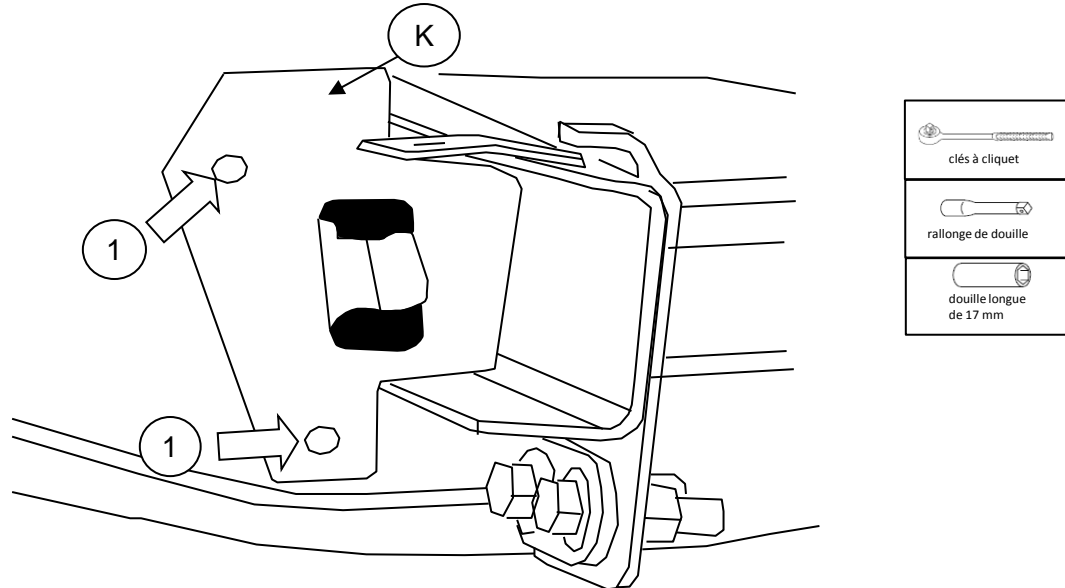

## 7 BRANCHEMENT DES CONNECTEURS DU FAISCEAU DU CAPTEUR DE FREINAGE AUTOMATIQUE EN MARCHÉ ARRIÈRE ET DE L'ANTENNE

- 1 Réinstaller les connecteurs du système de freinage automatique en marche arrière (a) et de l'antenne intelligente (b) retirés à l'étape 3 - 2 dans les languettes sur les ensembles de support de l'attelage « 2 » et « 3 ».

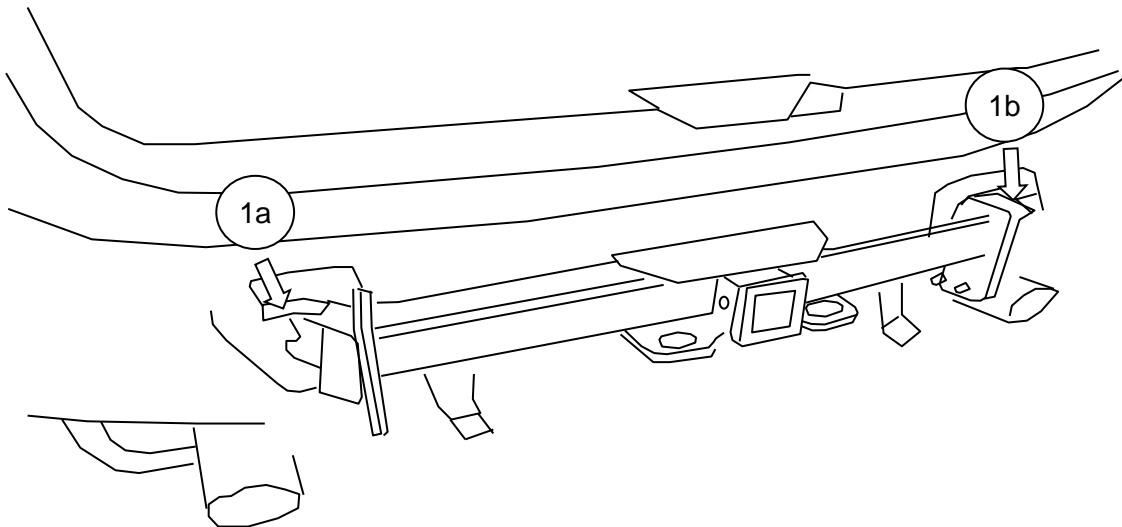

## 8 SERRAGE DES FIXATIONS

- ① Serrer toutes les pièces de fixation dans l'ordre indiqué et au couple prescrit, comme l'indique le tableau

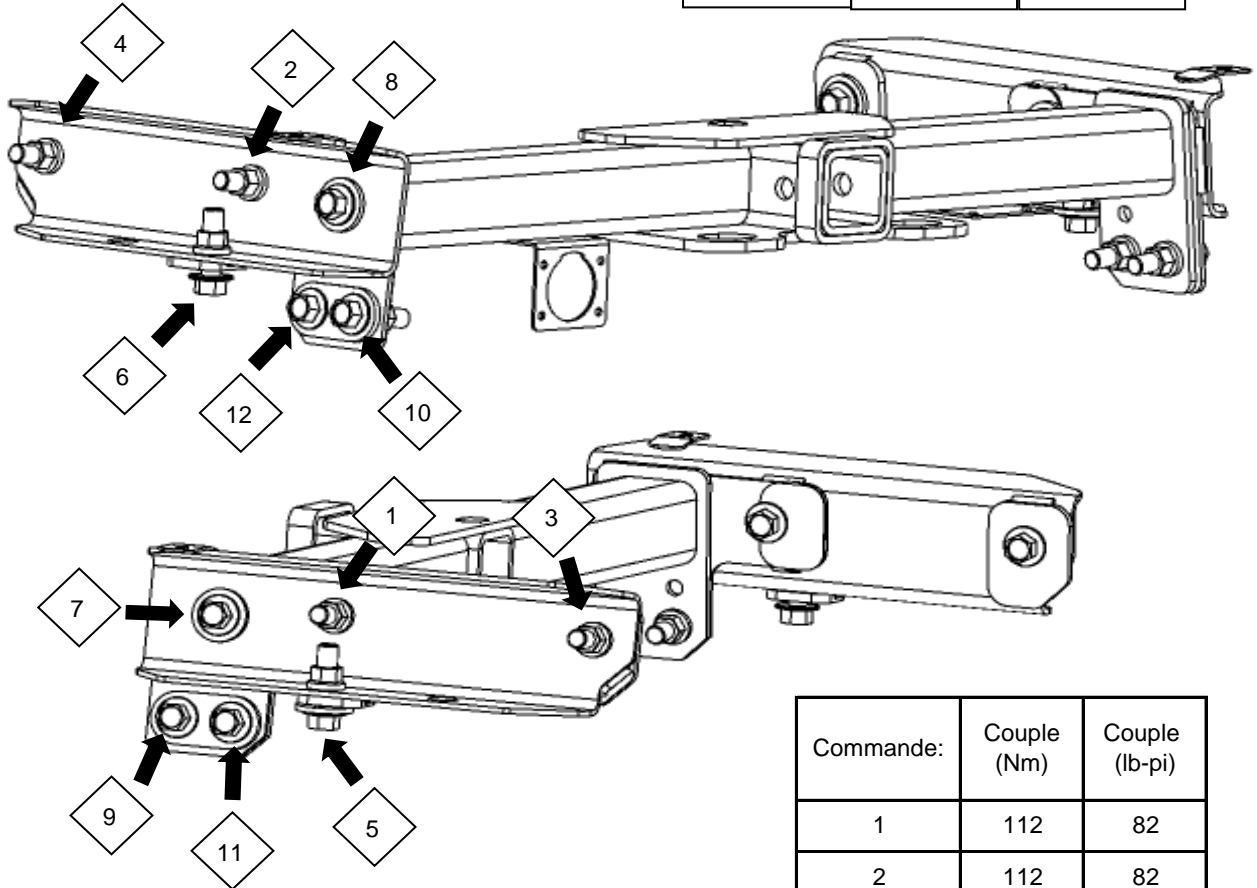

Commande:	Couple (Nm)	Couple (lb-pi)
1	112	82
2	112	82
3	112	82
4	112	82
5	112	82
6	112	82
7	112	82
8	112	82
9	112	82
10	112	82
11	112	82
12	112	82

## 9 INSTALLATION DU FAISCEAU DE CÂBLAGE

- ① À l'aide de quatre écrous, boulons et rondelles (compris dans la trousse de faisceau de fils), fixer le boîtier du connecteur à sept broches sur le support de l'attelage. (la quincaillerie peut se trouver à l'intérieur du boîtier du connecteur, sous le couvercle basculant)

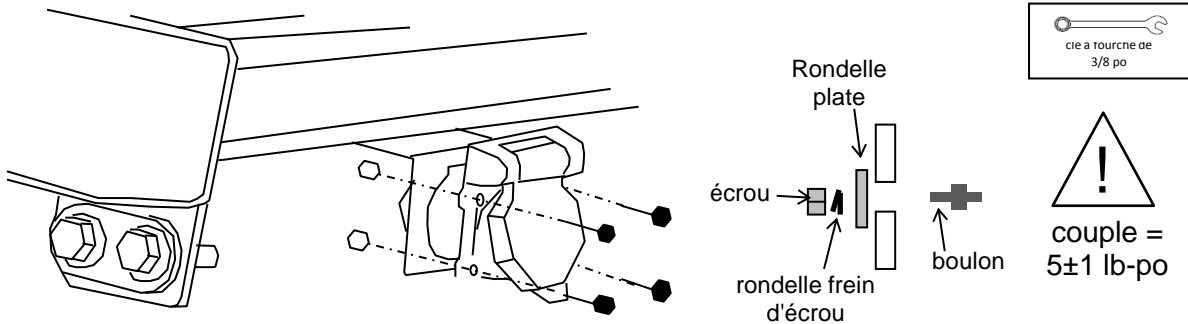

- ② Installer le connecteur à quatre broches dans le support de montage du faisceau de câblage sur l'attelage de remorque au moyen du support d'attache et du matériel compris dans la trousse de faisceau de fils. Ensuite, brancher la prise du connecteur à sept broches à l'arrière du connecteur à sept broches

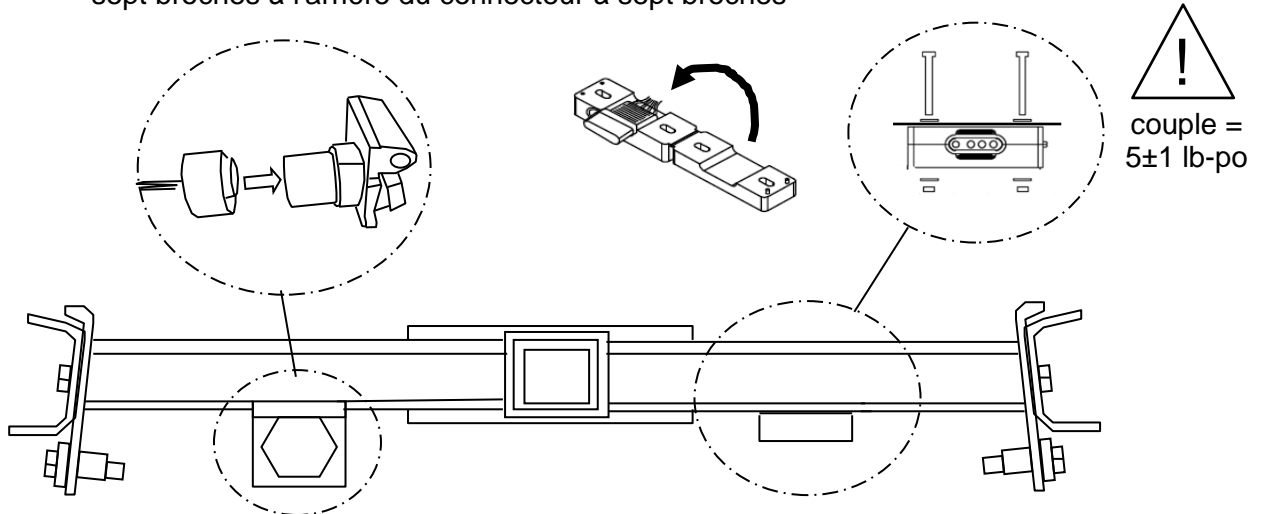

- ③ Passer le faisceau de fils sur la longueur inférieure du tube d'attelage et l'acheminer derrière le tube au niveau du support gauche.

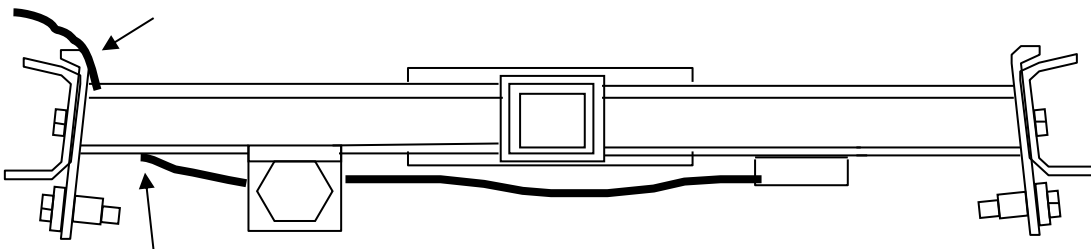

## 9 INSTALLATION DU FAISCEAU DE FILS (SUITE)

- ④ Fixer le faisceau de fils aux fixations à l'aide des attache-câbles restants « L ». Couper l'excédent d'attache-câble.

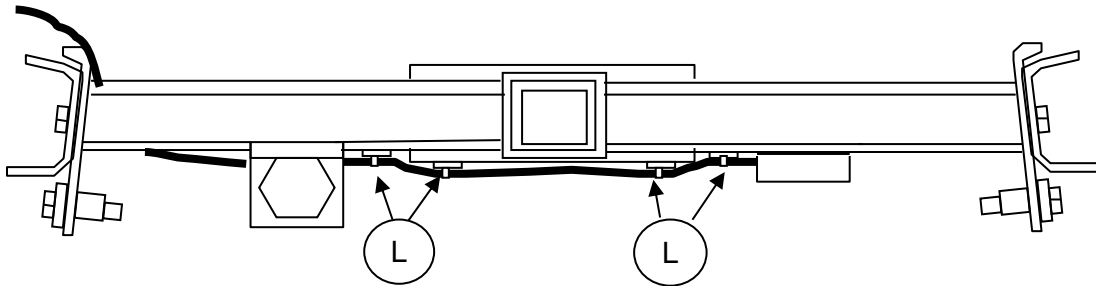
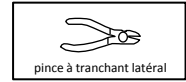

- ⑤ Appliquer une fixation d'attache-câble « M » derrière le tube d'attelage, sur le panneau de carrosserie arrière aux deux emplacements illustrés ci-dessous. Nettoyer la surface du véhicule avant d'y appliquer la fixation adhésive.

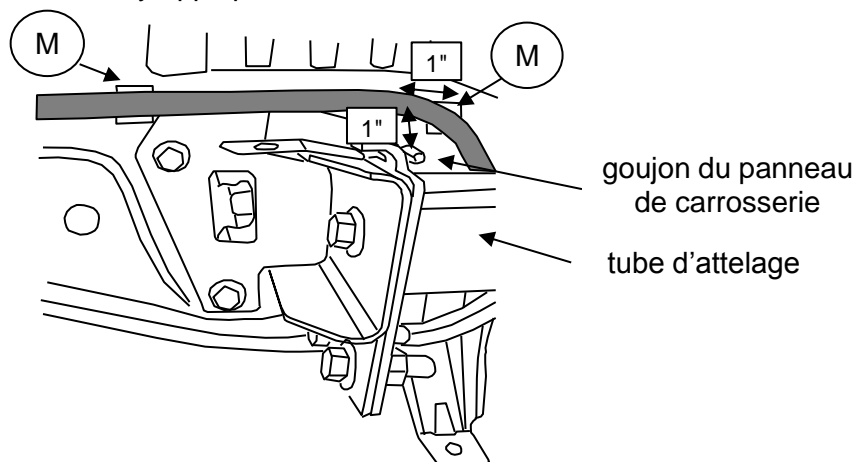

- ⑥ Continuer d'acheminer le faisceau de fils vers le coin arrière gauche du véhicule. Acheminer le faisceau derrière le support, le module de freinage automatique en marche arrière et le câblage.

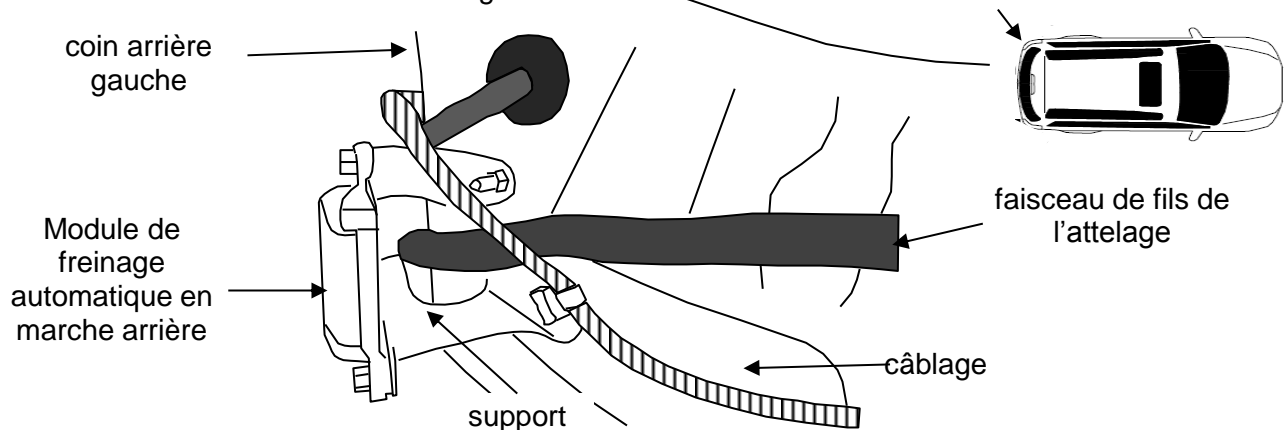

## 9 INSTALLATION DU FAISCEAU DE FILS (SUITE)

7 Retirer le plateau de chargement arrière.

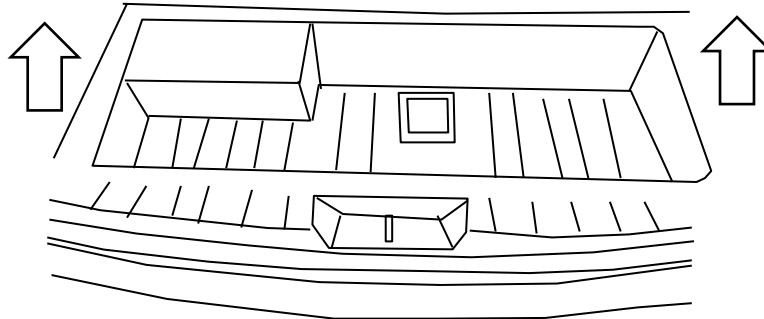

8 Retirer le passe-fils situé à côté de la bouche d'aération dans le coin arrière gauche du véhicule.

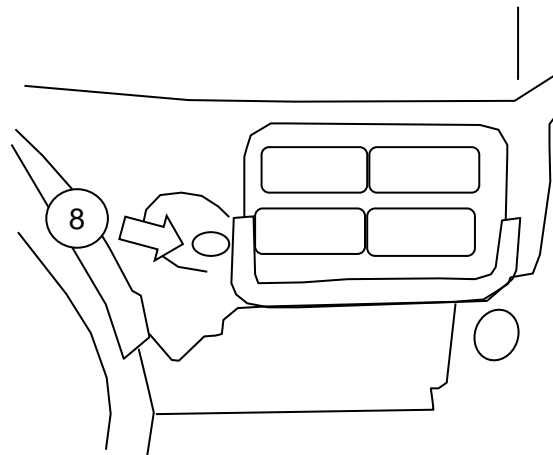
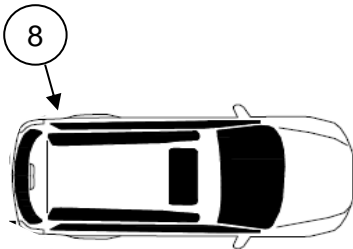

9 Continuer d'acheminer le faisceau autour du coin arrière gauche du véhicule et sous l'évent de pression. Passer le connecteur dans le trou pour le faire pénétrer dans le puits du coffre. Installer le passe-fils dans le trou.

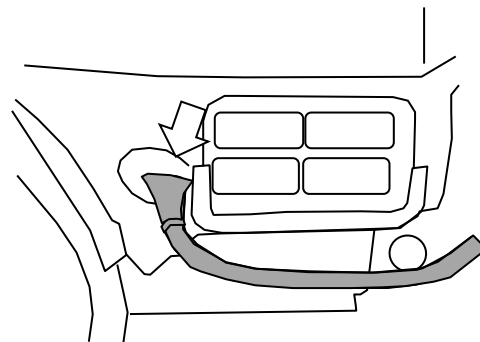
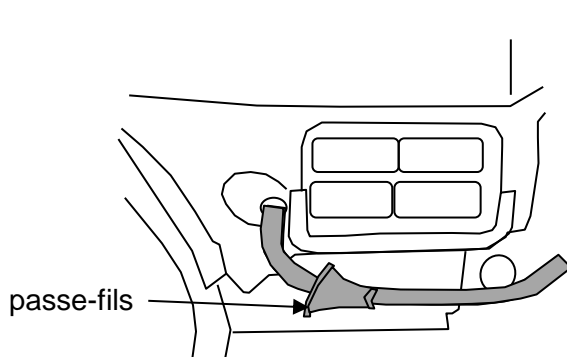

## 9 INSTALLATION DU FAISCEAU DE FILS (SUITE)

- 10 Appliquer une fixation d'attache-câble « M » sur le panneau de carrosserie arrière à l'emplacement illustré ci-dessous.

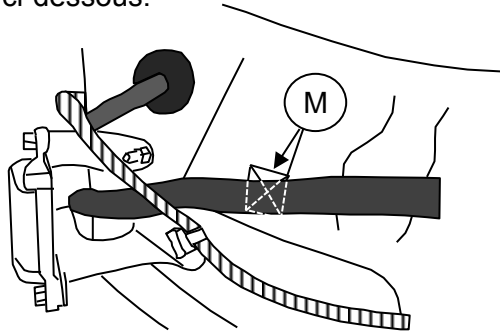

- 11 Appliquer deux fixations d'attache-câble « M » aux emplacements illustrés

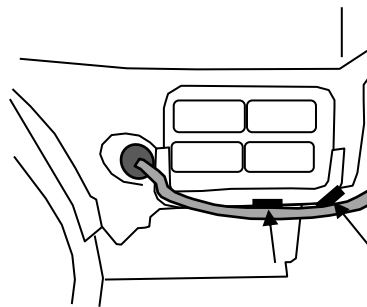

- 12 À l'aide de cinq attache-câbles « L », fixer le faisceau de fils aux fixations d'attache-câble « M » mentionnées aux étapes 9-5, 9-10 et 9-11.

- 13 À l'intérieur du puits de coffre, trouver le connecteur du faisceau de fils d'attelage du véhicule.

- 14 Brancher une extrémité du faisceau de fils d'attelage « I » dans le connecteur du véhicule. Envelopper le connecteur à l'aide d'un morceau de ruban mousse « J ». Faire une boucle avec le connecteur branché et le fixer au câblage existant du coffre à l'aide d'un attache-câble « L ».

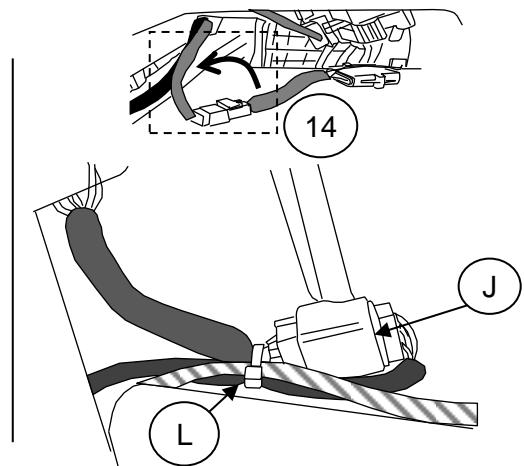
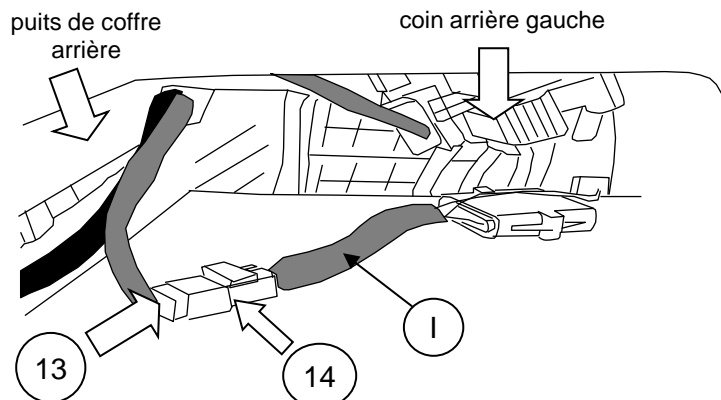



## 9 INSTALLATION DU FAISCEAU DE FILS (SUITE)

- 15 Par l'intérieur du coffre, brancher les deux extrémités du faisceau de fils de l'attelage de la remorque et les envelopper d'un morceau de ruban mousse « J ».
- 16 Faire une boucle avec la longueur excédentaire du faisceau de fils et le fixer à l'aide d'un attache-câble « L » dans le trou pratiqué dans le support du panneau de carrosserie, à l'avant du panneau de la grille.
- 17 Retirer la pellicule adhésive du module de commande et les fixer au panneau du véhicule.

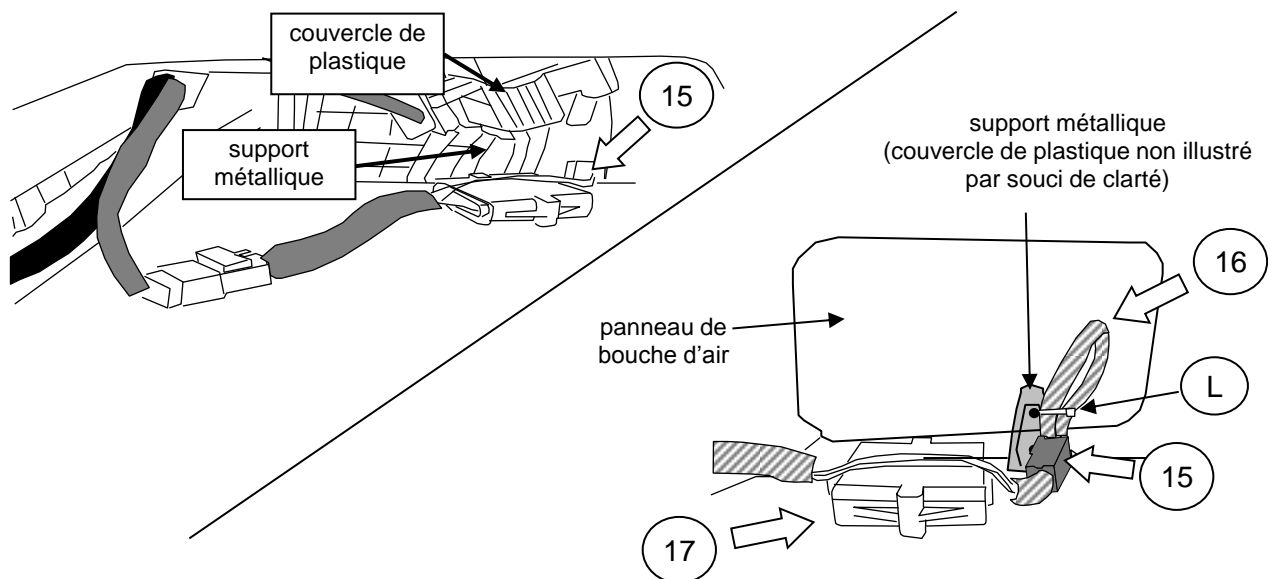

## 10 INSTALLATION DE LA PIÈCE DE FIXATION « N » – COUVERCLE CENTRAL AMOVIBLE

- 1 Retirer le panneau de recouvrement central d'attelage du carénage de pare-chocs en retirant (1) goupille-poussoir en plastique de la partie inférieure à chaque extrémité. Jeter les goupilles-poussoirs.

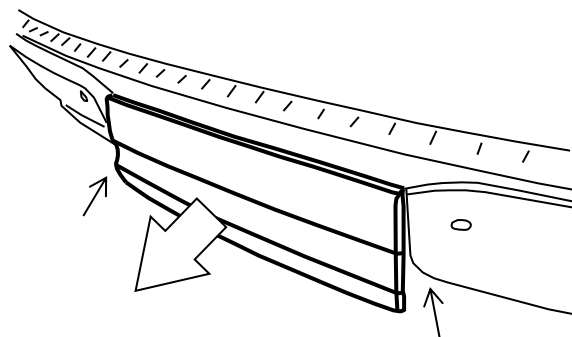

10

## INSTALLATION DE LA PIÈCE DE FIXATION « N » – COUVERCLE CENTRAL AMOVIBLE (SUITE)

2

Assembler la languette, le ressort et la coupelle de retenue, comme illustré. Répéter pour les deux ensembles de pièces.

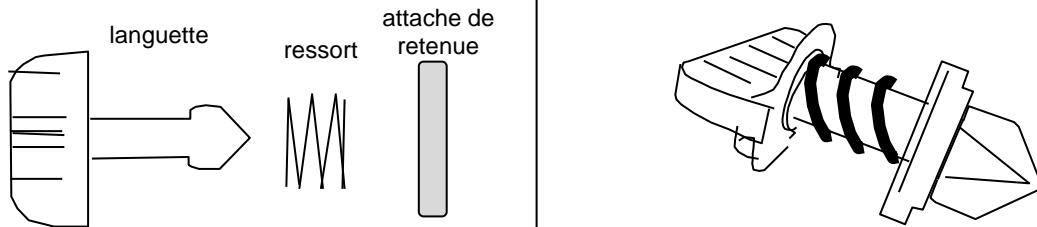

3

Installer les ensembles de languette dans le panneau de recouvrement central, comme illustré. Installer la bague de retenue fendue sur le côté opposé du panneau de recouvrement pour maintenir le tout en place.

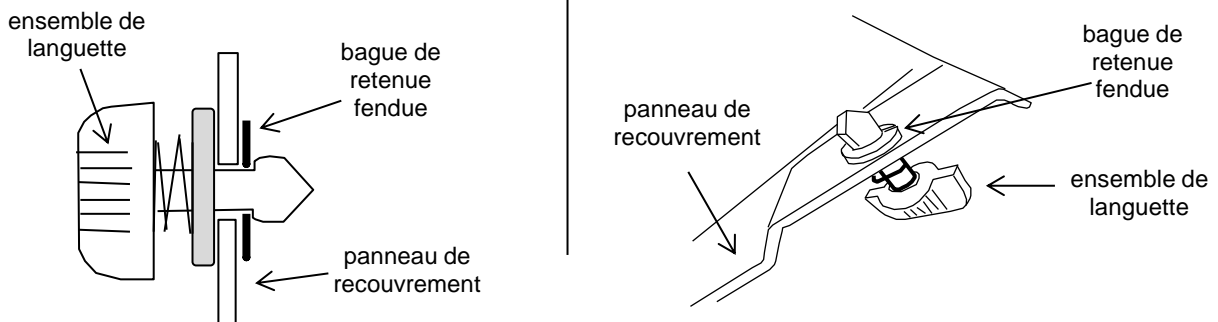

4

Installer la prise encliquetable dans le carénage de pare-chocs principal.

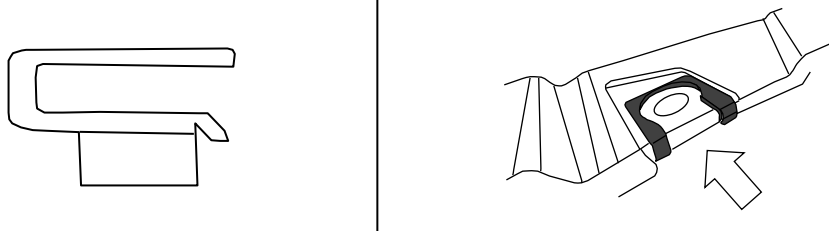

5

Réinstaller le panneau de recouvrement central sur le carénage de pare-chocs principal. Tourner la languette sur 1/4 de tour pour bloquer le panneau en place.

## 11 CROCHET DE CHÂÎNES DE SÉCURITÉ

- 1 Toujours utiliser des chaînes de sécurité lors du remorquage d'une charge.

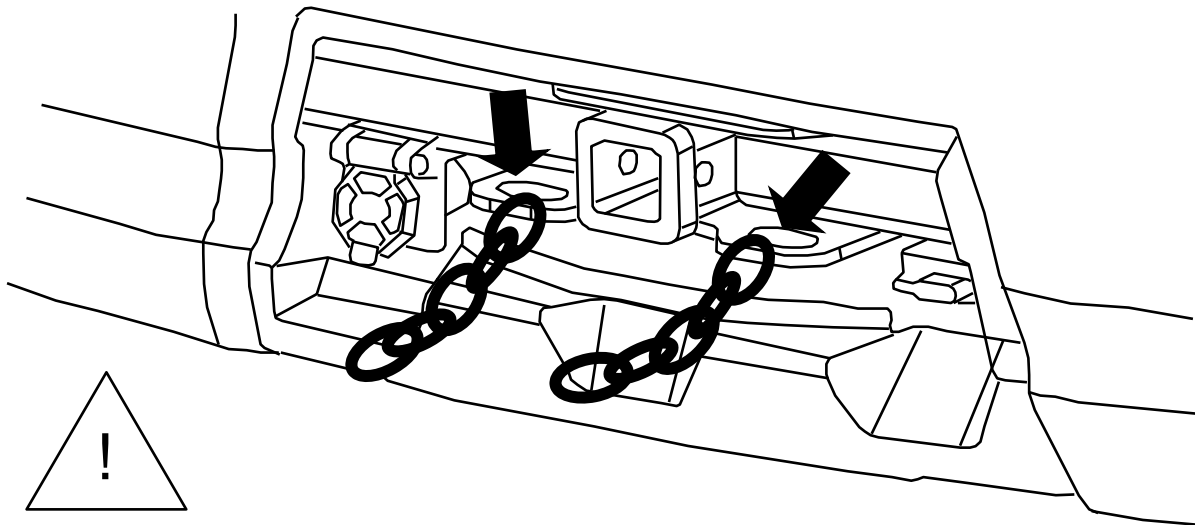

## 12 INSTRUCTIONS D'INSTALLATION

- 1 Ces instructions constituent un document officiel faisant partie intégrante de l'attelage de remorque. Elles doivent être conservées dans la boîte à gant en tout temps et doivent être remises au nouveau propriétaire si le véhicule est vendu.

### 13 RÉINSTALLATION DES COMPOSANTS

- ① Rebrancher le faisceau du système de freinage automatique en marche arrière.
- ② Réinstaller le carénage du pare-chocs arrière.
- ③ Réinstaller les couvercles de feux arrière.
- ④ Remettre en place le pneu de secours et tous les composants connexes.
- ⑤ Remettre le couvercle de l'espace utilitaire en place.

### 14 MISE EN GARDE



- ① Pour obtenir plus de renseignements, consulter le manuel du propriétaire, le concessionnaire ou le service après-vente du concessionnaire.
- ② SUBARU ne peut être tenue responsable des défauts causés par le propriétaire du véhicule ou par toute autre personne et/ou par une mauvaise utilisation du produit.
- ③ Après les 1 000 premiers kilomètres (600 milles), consulter le concessionnaire SUBARU pour vérifier le serrage des boulons ou écrous de l'attelage de remorque.
- ④ Sur les véhicules équipés du système de détection des angles morts (BSD) et de l'avertissement de circulation transversale arrière (RCTA), ces systèmes d'aide à la conduite doivent être désactivés lors du tractage d'une remorque. Le système peut ne pas fonctionner correctement en raison du blocage des ondes radar.
- ⑤ Les propriétaires de modèles équipés du système de freinage automatique en marche arrière doivent consulter un concessionnaire SUBARU avant de tracter une remorque.
- ⑥ Ne pas dépasser une intensité de 16 ampères sur le circuit de freinage de la remorque.
- ⑦ Se reporter au tableau ci-dessous pour connaître les capacités de remorquage.

MODÈLE	CAPACITÉ DE REMORQUAGE MAXIMALE	POIDS AU TIMON MAXIMAL
DE BASE	2 000 lb (907 kg)	200 lb (91 kg)
Premier, Limited, Tourisme	5 000 lb (2 268 kg)	500 lb (227 kg)

Consultez le guide du propriétaire pour les procédures de remorquage recommandées