



SUBARU

**INSTALLATION INSTRUCTIONS
INSTRUCTIONS D'INSTALLATION**

**PART NUMBER: J501SFL400
NUMÉRO DE PIÈCE : J501SFL400**

**DESCRIPTION: SEAT BACK PROTECTOR
DESCRIPTION : PROTECTEUR DE DOSSIER DE SIÈGE**

A

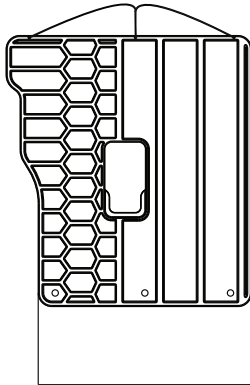

**Driver Side Seat Back Protector
Protecteur de dossier de siège côté conducteur**

B

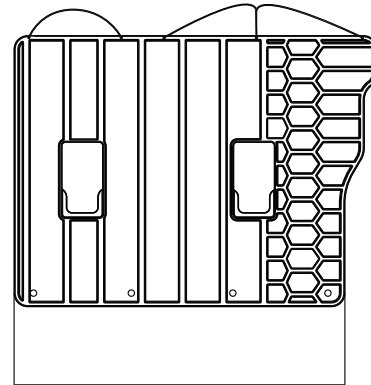

**Passenger Side Seat Back Protector
Protecteur de dossier de siège côté passager**

**MEANING OF CHARACTERS:
SIGNIFICATION DES SYMBOLES :**



**: Fold down/up
: Replier/Déplier**



**: Focus
: Gros plan**



**: Move
: Déplacer**

1

**Remove the headrests.
Retirer les appuis-tête**

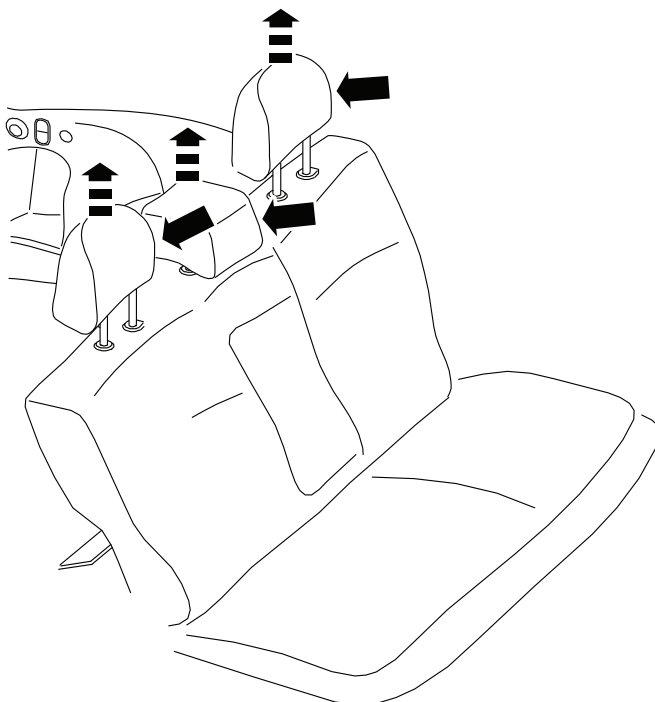

2

**Collapse rear seats to fold flat position.
(See owner's manual for details)
Rabattre les sièges arrière pour les replier à plat.
(Reportez-vous au manuel du propriétaire pour obtenir
des précisions)**

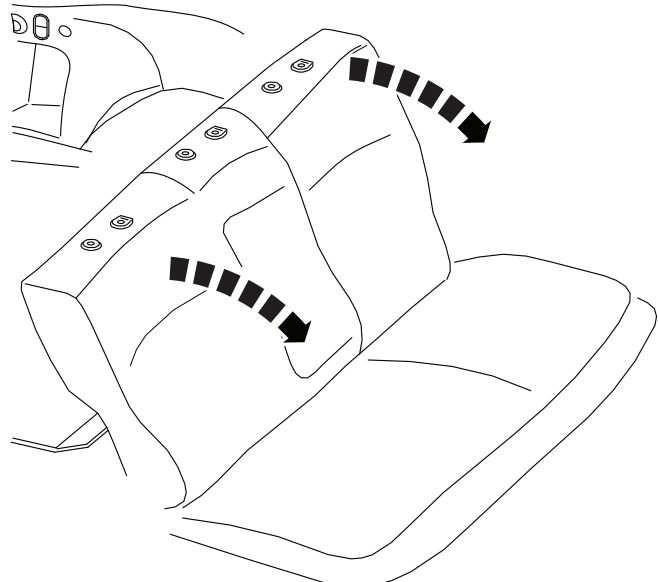

3

Hold top and bottom of seat back protector (preventing the Velcro strips from adhering to the vehicle carpet) while sliding seat back protector into position. Ensure seat back protector cut-out retention flap engages child seat tether hook trim pieces in all three positions.

En faisant glisser le plateau en place, soulever les parties supérieure et inférieure du plateau (pour empêcher les bandes Velcro de coller à la moquette du véhicule). Veiller à ce que la patte de retenue du panneau inférieur du protecteur de dossier de siège soit enclenchée aux pièces de garniture des ancrages pour siège d'enfant aux trois positions.

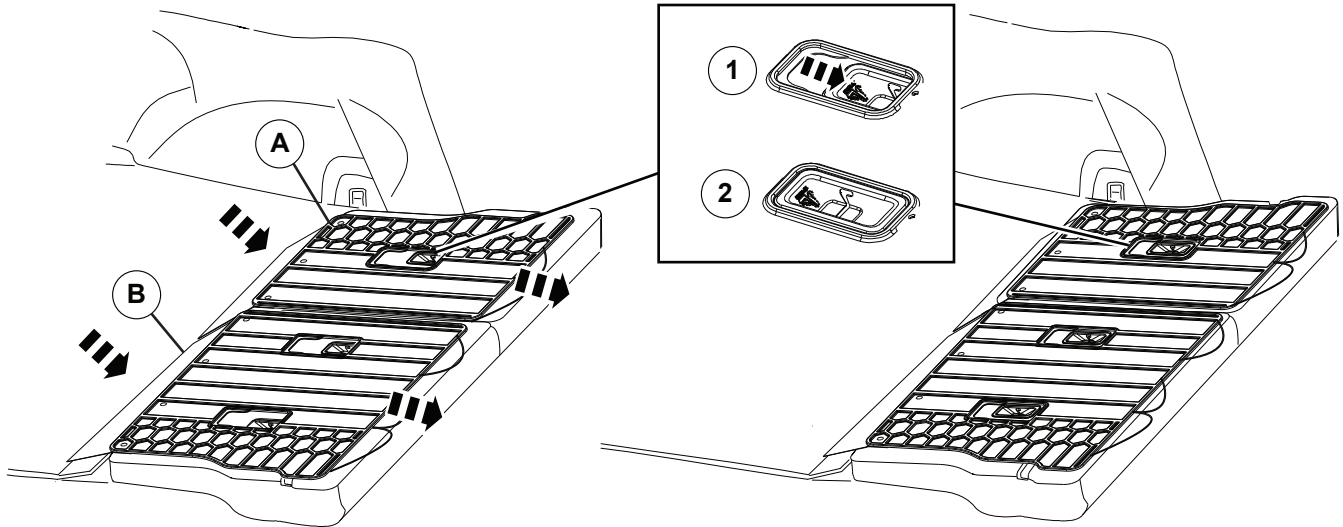
**4**

Raise cargo floor close-out flap and place close-out protector beneath flap. Apply pressure around perimeter of seat back and cargo floor close-out protectors to ensure adequate fastener contact to vehicle.

Soulever la patte de fermeture du plancher de l'espace bagage et placez le protecteur sous la patte. Exercer de la pression sur le périmètre des protecteurs de dossier de siège et de panneau inférieur du côté de l'espace utilitaire pour s'assurer qu'ils sont bien fixés au véhicule.

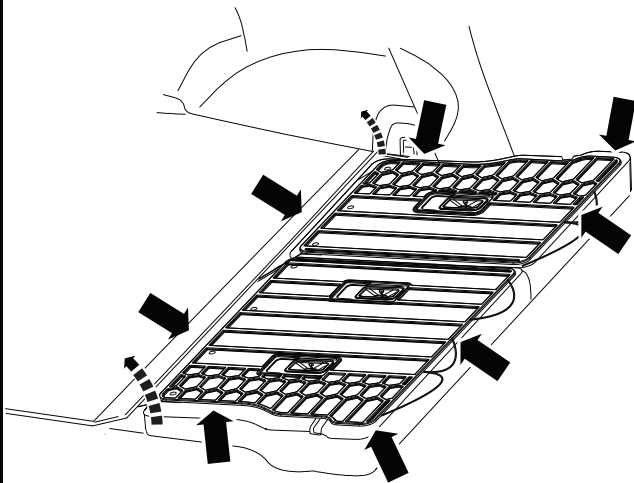
**5**

Lift seat back to vertical position and engage latch.

Remettez le siège en position verticale pour enclencher le loquet.

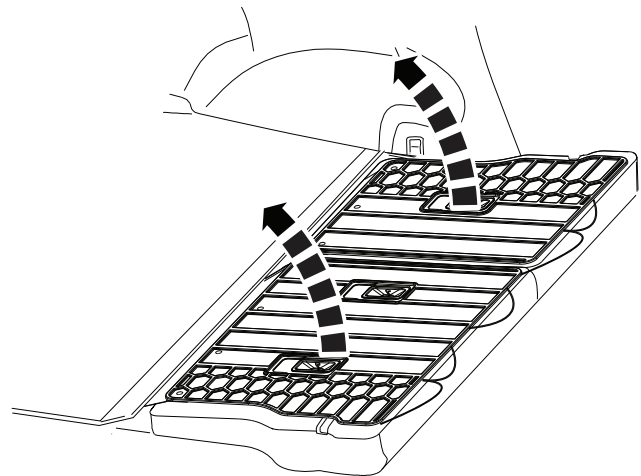

6

Re-install headrests, with bungees around headrest posts.
Reposer les appuie-tête, les tendeurs enroulés autour des montants des appuie-tête.

