

Contenu de la trousse :

A. Amplificateur et support (1)

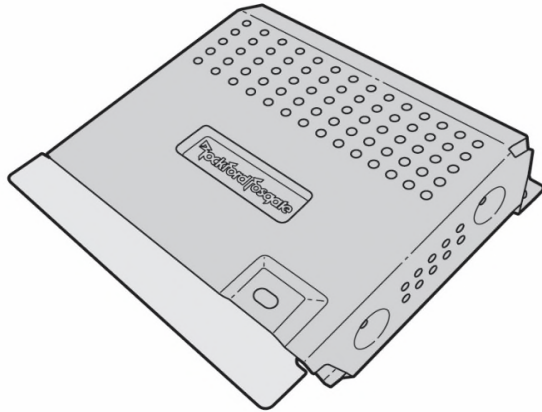

D. Emblème (2) avec écrous à pression (4)



E. Attache



B. Faisceau (1)

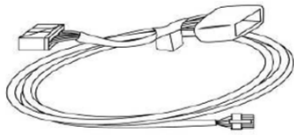

C. Attache autobloquante (8)



F. Quincaillerie de montage (2)



G. Haut-parleur de rechange (2)

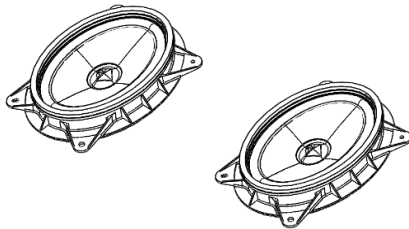

H. Rallonge de la conduite du système CVC (2)

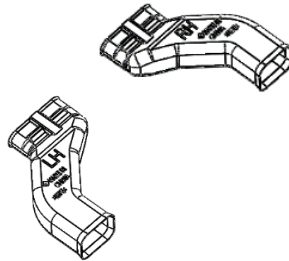

IMPORTANT :

1. L'installation doit être effectuée par un concessionnaire Subaru autorisé.
2. Prenez garde de ne pas endommager les composants du véhicule lors de la dépose et de la pose.
3. Acheminez les câbles de façon à vous assurer qu'ils ne frottent pas contre des rebords coupants.

Outils requis :

- Tournevis Phillips
- Outil à fourche pour garniture
- Outil pour garniture large
- Tourne-écrou de 10 mm
- Clé de 10 mm
- Coupe-fils

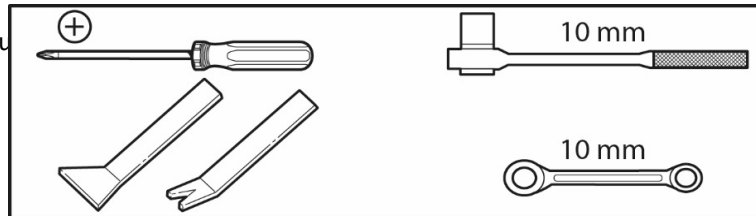

Signification des symboles :

- Remove / Déposer
- Install / Poser

- Connect / Connecter
- Location of clip or screw
Emplacement de l'attache ou de la vis

1. Vue d'ensemble de l'emplacement des composants du système et de l'acheminement du faisceau.

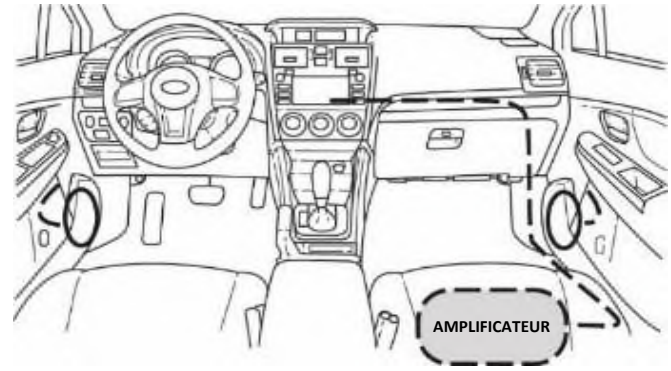

2. Débranchez le câble négatif (-) de la batterie du terminal du capteur de batterie. Tenez le capteur de batterie avec précaution lorsque vous retirez l'écrou de 10 mm.

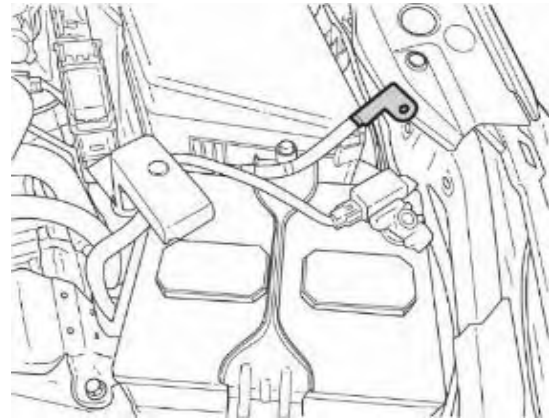

3. Déposez les panneaux des bouches d'air de chaque côté de la radio.

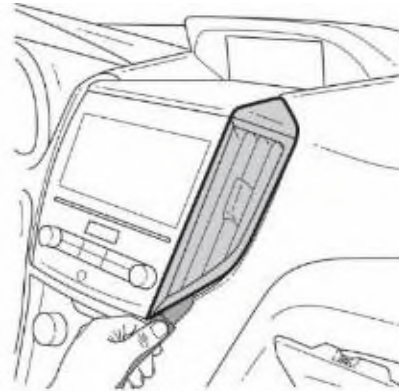
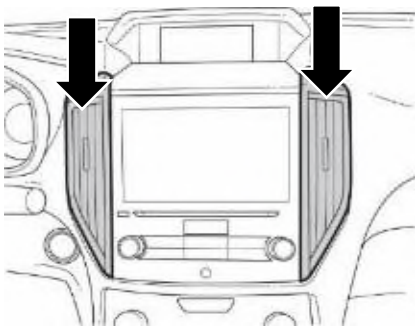

4. Déposez le panneau de garniture au-dessus de la radio. Faites attention, car les agrafes sont très serrées.

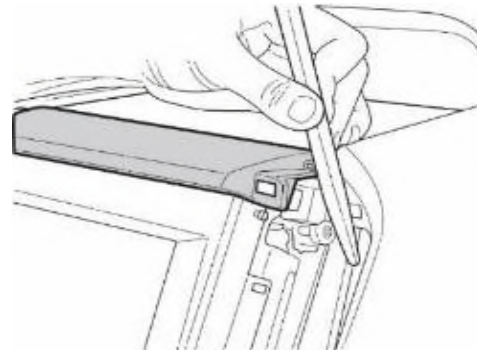
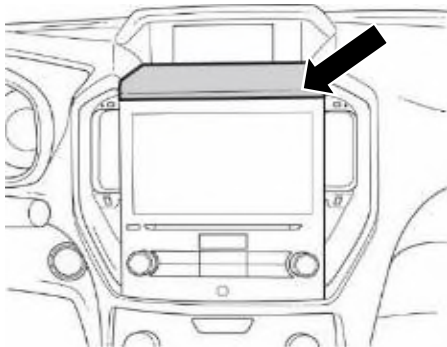

5. Retirez les quatre (4) vis Phillips.

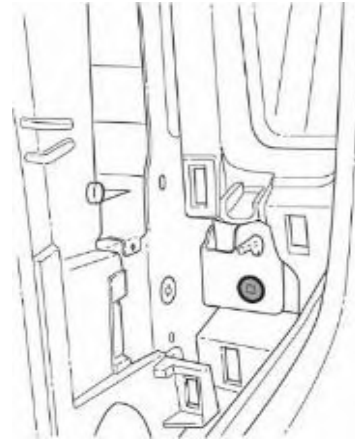
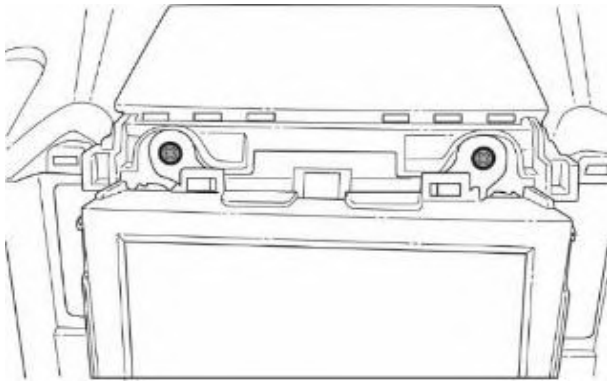

6. Dégagez la radio en la tirant puis débranchez soigneusement les connecteurs de la radio et du module de télématique et mettez ces derniers de côté.

REMARQUE :

Placez un chiffon protecteur sur le tableau de bord et le levier de vitesses pour éviter que leur surface soit égratignée par les supports de la radio.

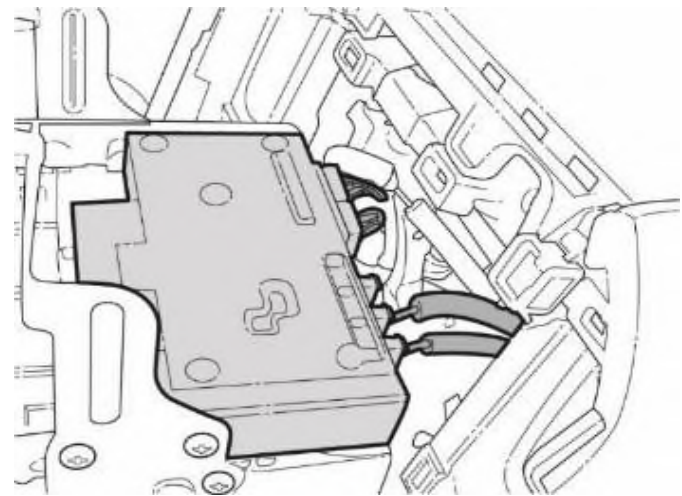

7. Déposez les panneaux de garniture au-dessus et à la droite du couvercle de la boîte à gants.

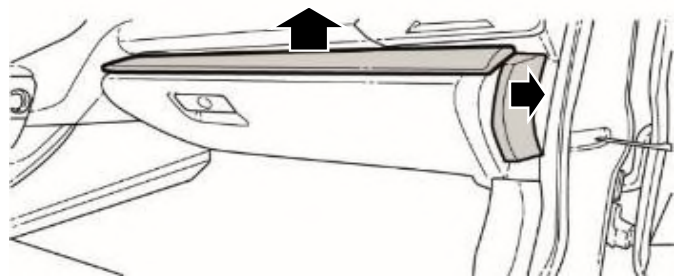

8. Retirez la porte de la boîte à gants et panneau de recouvrement inférieur droit.

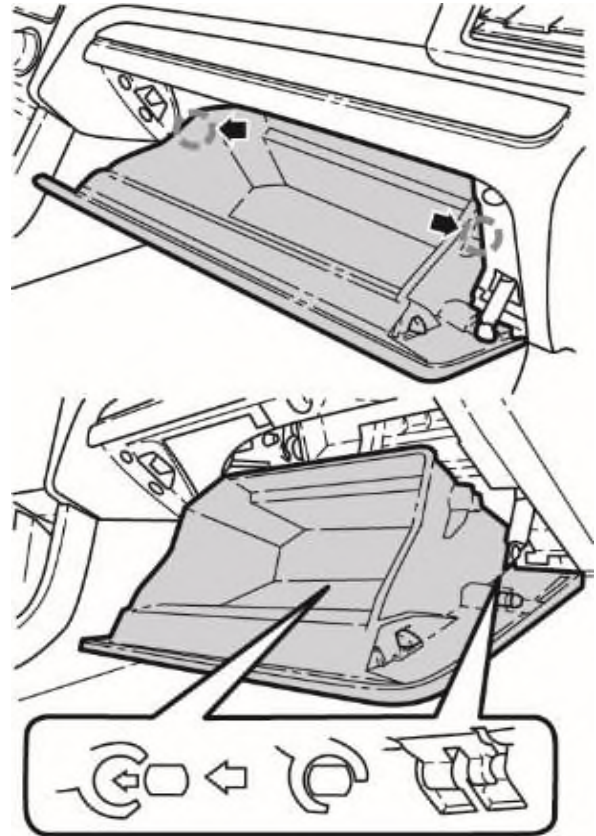

9. Déposez le panneau de la boîte à gants en retirant les sept (7) vis. Assurez-vous de débrancher l'éclairage de la boîte à gants.

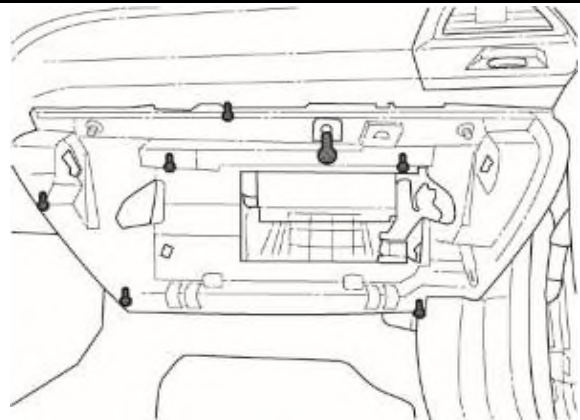

10. Déposez la plaque de protection du côté PASSAGER. Notez l'emplacement de l'attache métallique et retirez les attaches si elles demeurent attachées à la carrosserie.

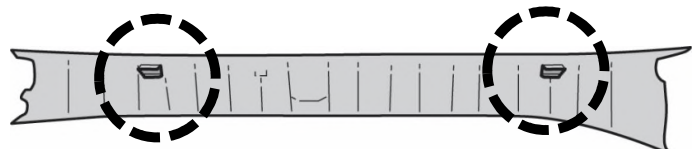
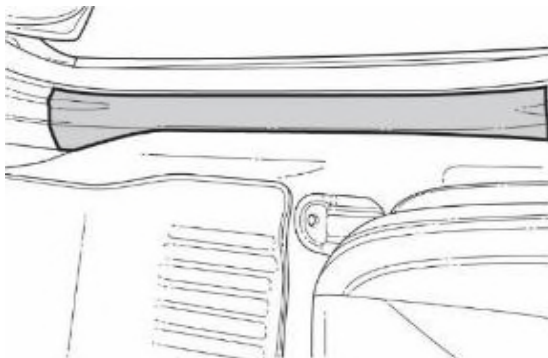

11. Déposez le panneau latéral d'auvent du côté PASSAGER.

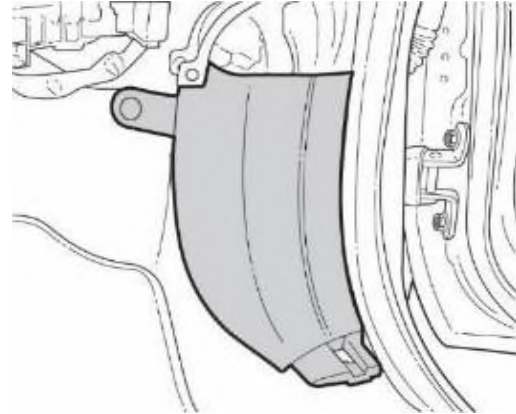

12. Dégagez la garniture du montant intermédiaire en faisant levier sur l'agrafe inférieure.

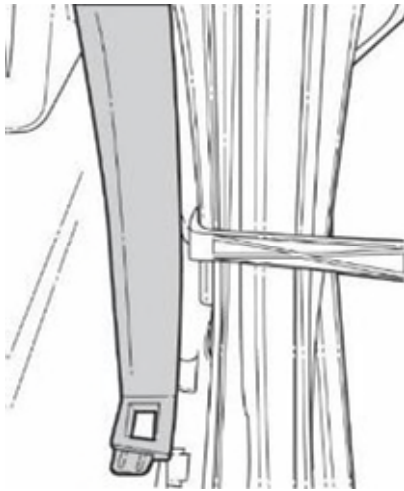

13. Acheminez le faisceau adaptateur depuis l'ouverture de la radio dans la boîte à gants, comme illustré. Alignez le ruban mousse avec le support métallique.

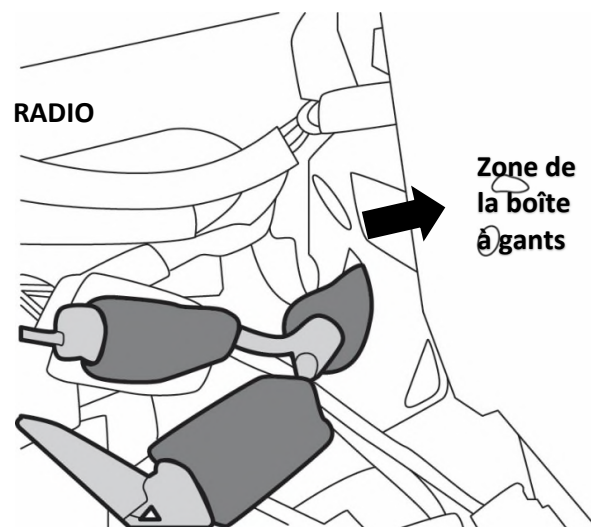

14. Alignez le ruban mousse avec l'ouverture dans le support métallique.

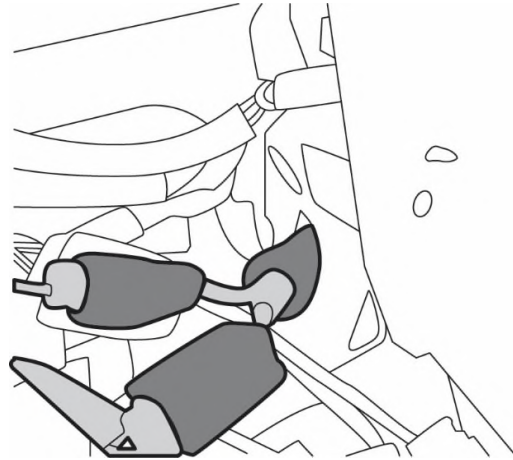

15. Acheminez le faisceau, comme illustré. Les repères du ruban de couleur blanche devraient s'aligner avec les emplacements des cinq (5) attaches autobloquantes mises en évidence. Fixez le faisceau avec cinq (5) attaches

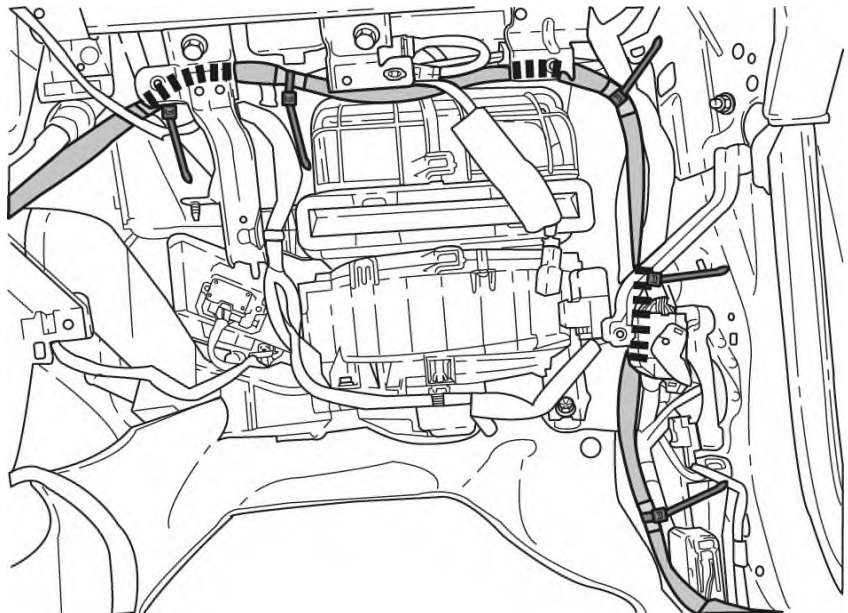
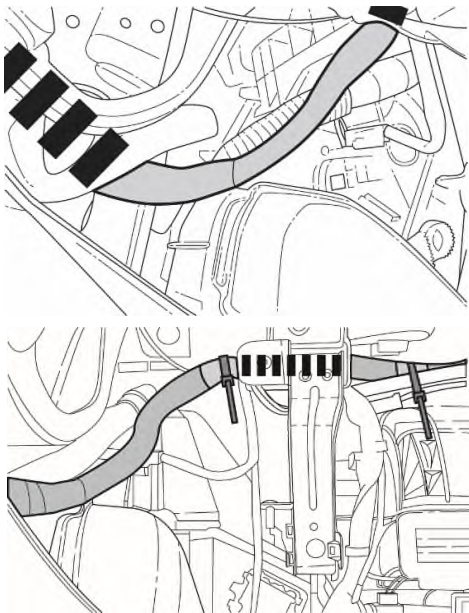

16. Acheminez le faisceau derrière la jonction du connecteur de couleur noir en alignant le ruban mousse, comme illustré.

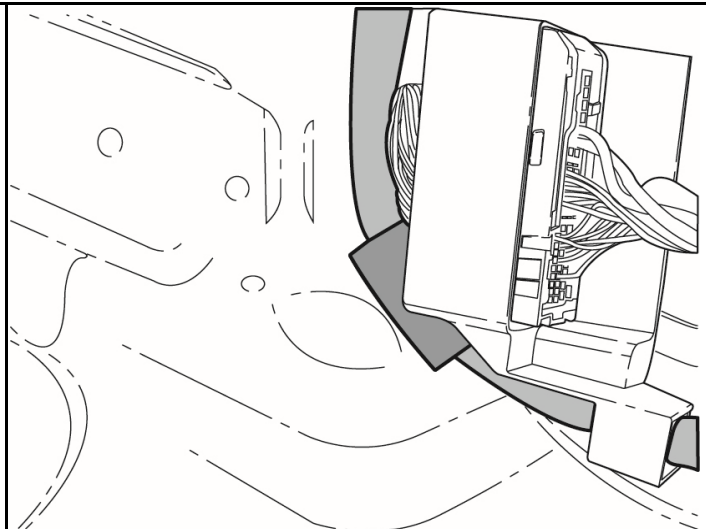

17. Acheminez le faisceau le long du joint d'étanchéité de la porte et placez-le dans les deux premiers colliers de serrage. Ouvrez le collier en faisant glisser la partie supérieure de ce dernier da

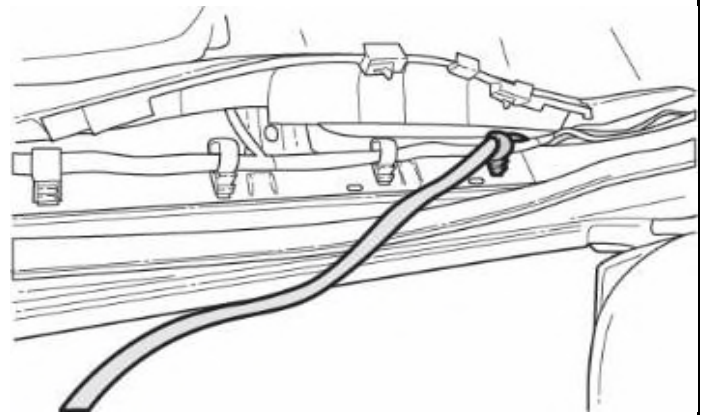
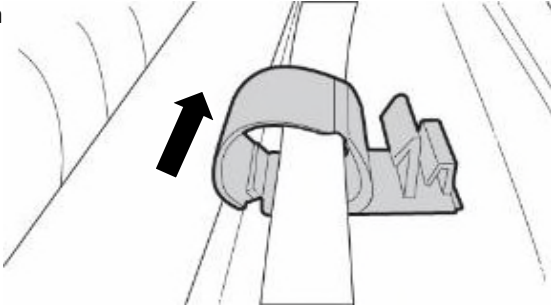

18. Alignez le repère du ruban, comme illustré, et assujettissez l'ensemble avec une attache autobloquante.

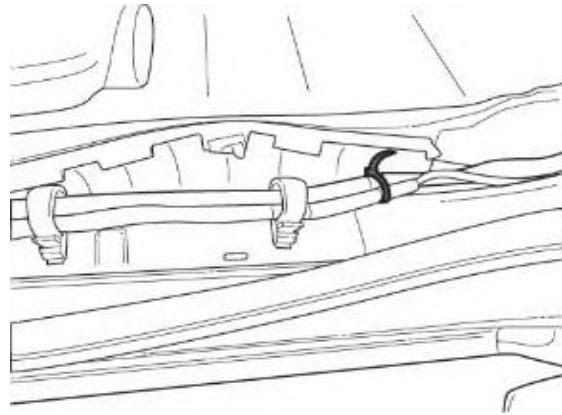

19. Passez le faisceau sous le siège. Alignez le dernier repère du ruban, comme illustré, et assujettissez l'ensemble avec une attache autobloquante.

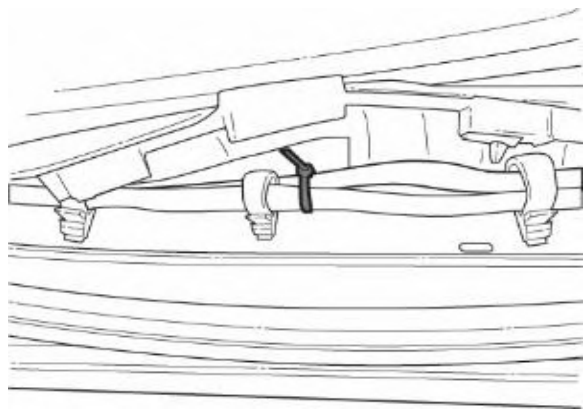

20. Posez les deux rallonges de la conduite du système CVC fournies par-dessus les bouches d'air existantes sous le siège du passage

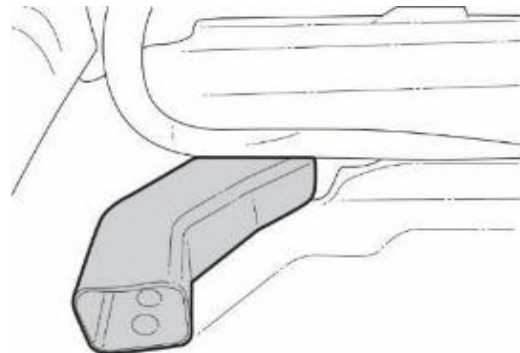
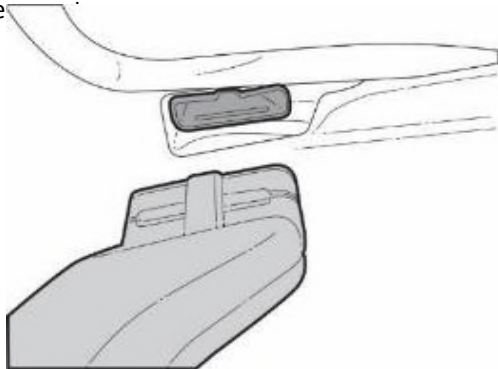

21. Le faisceau de câblage de l'amplificateur devrait sortir de la moquette par le même trou que le faisceau du siège, comme encerclé. Installez les rallonges droites et gauches de la canalisation d'air gauche du véhicule sur les conduits situés sous les sièges (identifiées par des flèches).

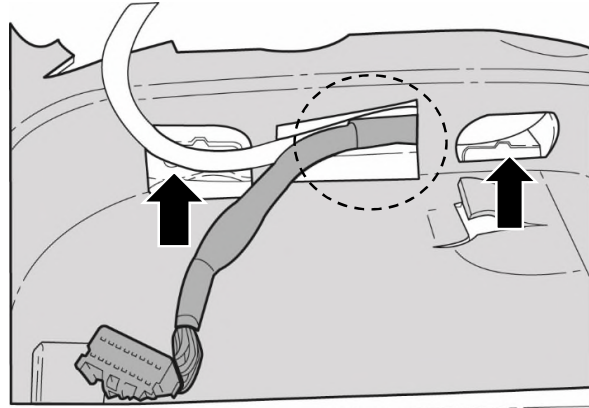

22. Placez l'amplificateur sous le siège en alignant le support avec les deux goujons filetés situés sous les deux découpures taillées dans la moquette. Assujettissez l'amplificateur avec les deux écrous fournis en les serrant au couple de 7,5 n.m (+/- 2 n.m). Branchez le faisceau à l'amplificateur, comme illustré.

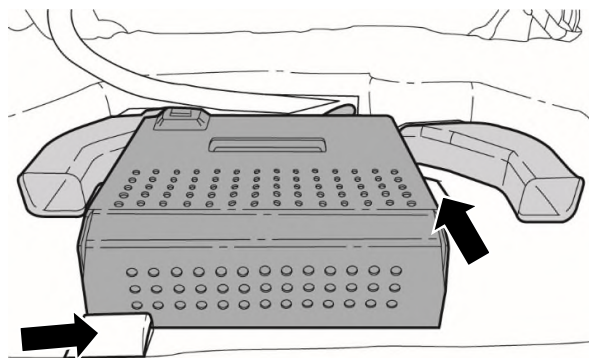

23. Assujettissez le faisceau du siège au support de l'amplificateur au moyen du collier de serrage fourni, comme illustré. Assurez-vous que l'attache est à environ 100 mm de la sortie de la moquette, comme surligné.

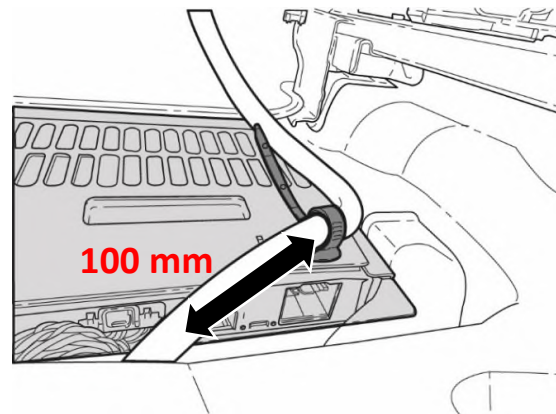

24. Effectuez les connexions au niveau de la radio. Branchez les extrémités des connecteurs à 6 broches et à 10 broches qui sont enveloppés dans de la mousse aux deux principaux connecteurs de la radio de série. Branchez le connecteur à deux broches au connecteur à deux broches prémonté assujetti au faisceau d'origine avec du ruban détachable bleu.

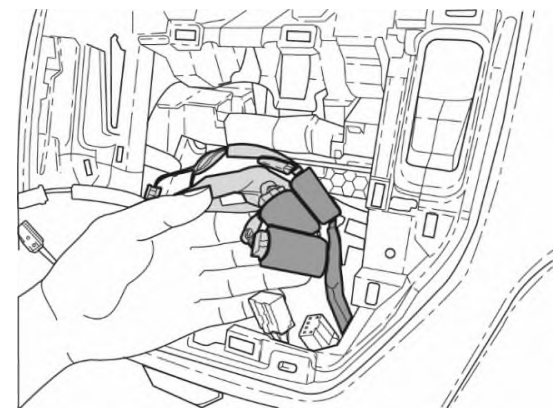

25. Branchez les connecteurs à 6 broches et à 10 broches du faisceau adaptateur à l'unité principale. Rebranchez tous les autres connecteurs à la radio et au module de télématique. Remettez en place la radio, les panneaux des bouches d'air du tableau de bord.

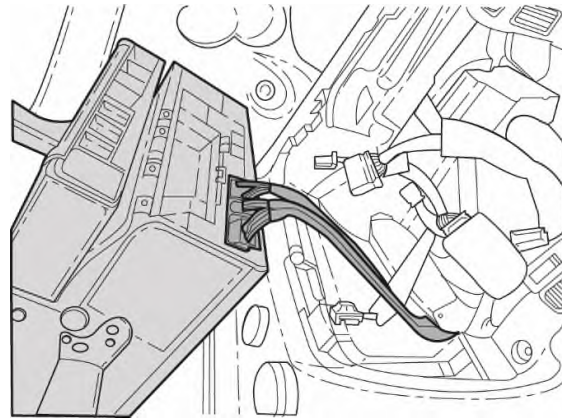

26. Pour le remplacement des haut-parleurs, les panneaux des deux portes avant devront être déposés.

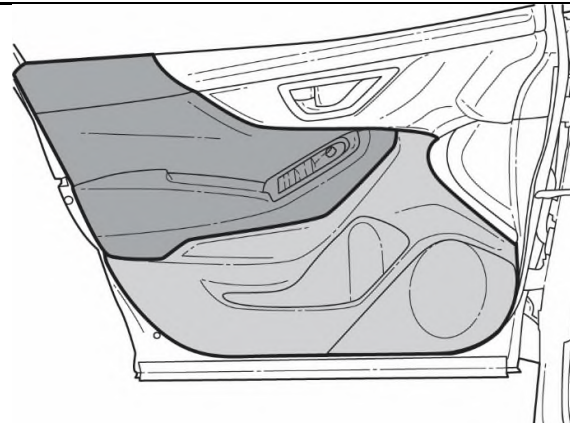

27. Utilisez un petit tournevis à tête plate pour ouvrir le capuchon de la vis. Enlevez la vis.

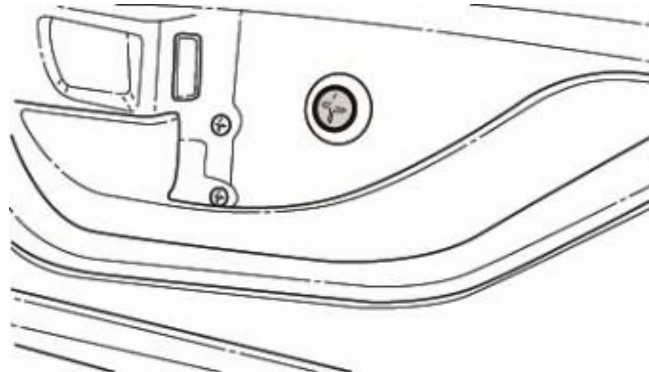
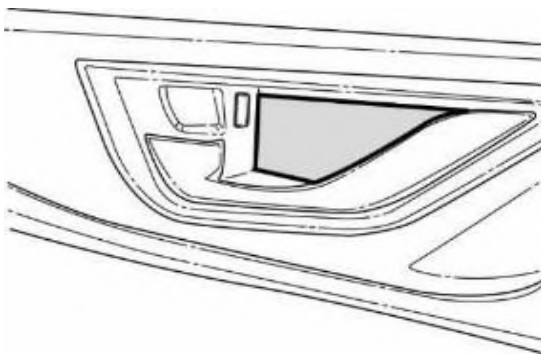

28. À l'intérieur de la poignée de l'accoudoir, utilisez un petit tournevis à tête plate pour ouvrir capuchon de la vis. Enlevez la vis.

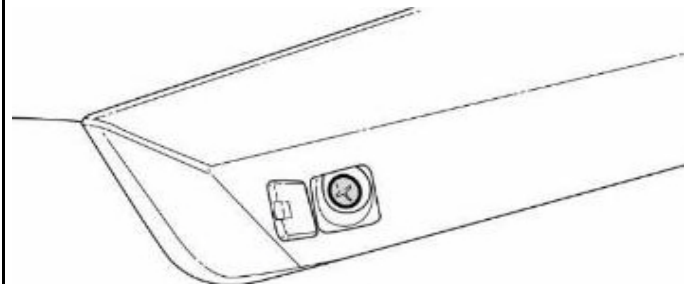

30. Tirez sur la partie inférieure du panneau de porte. Tirez le panneau vers le haut pour le dégager de la porte. Vérifiez qu'aucune des huit (10) agrafes ne demeure dans la tôle de la porte. Si des agrafes demeurent dans la tôle, retirez-les puis remettez la place dans le panneau de garniture de porte en plastique.

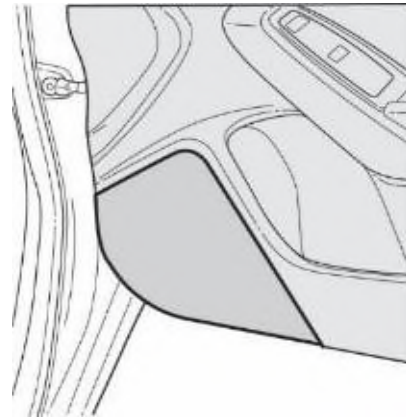

31. Sur la face arrière du panneau de garniture de porte en plastique, détachez les câbles de la serrure et de la poignée de la porte.

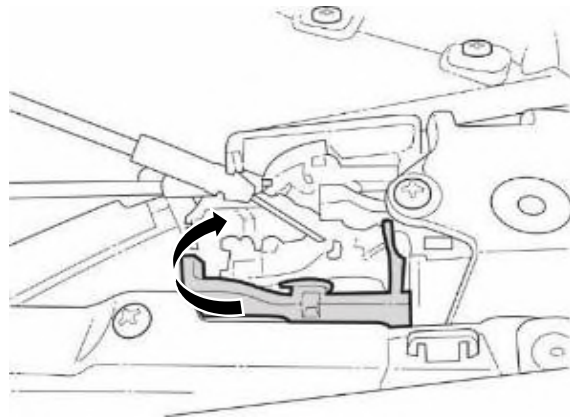

32. Débranchez tous les connecteurs électriques et rangez soigneusement le panneau de porte de côté.

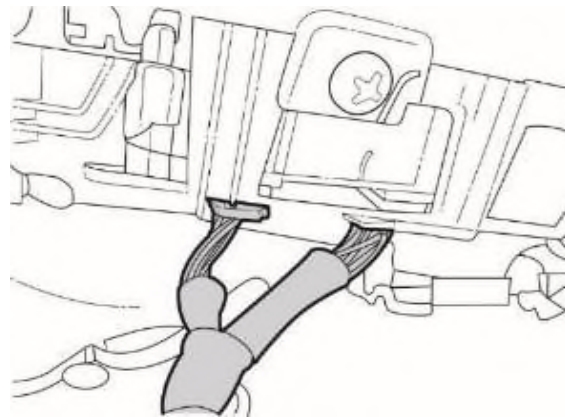

33. Débranchez le faisceau du haut-parleur et retirez les quatre (4) vis qui retiennent le haut-parleur à la porte. Retirez le haut-parleur et mettez-le de côté.

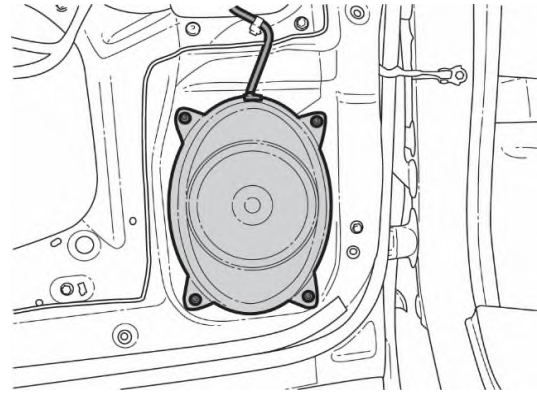

34. Posez le haut-parleur neuf en utilisant la quincaillerie d'origine et rebranchez le faisceau.

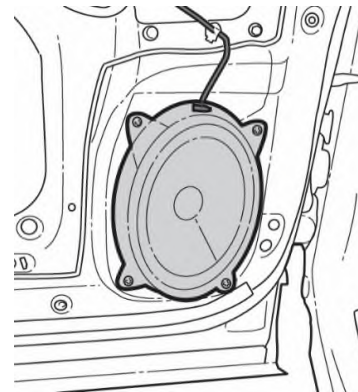

35. Pour installer la plaque d'identité Rockford Fosgate fournie, localisez les orifices de montage en utilisant le gabarit annexé au présent guide.

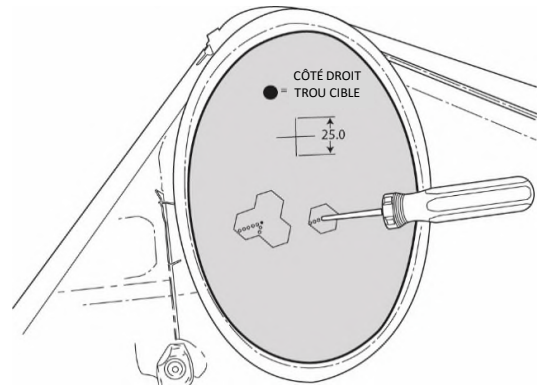
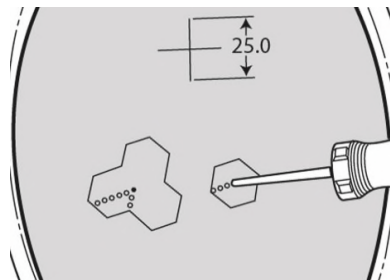

36. Retirez la pellicule au dos de l'écusson. Positionnez l'écusson sur le panneau de porte.

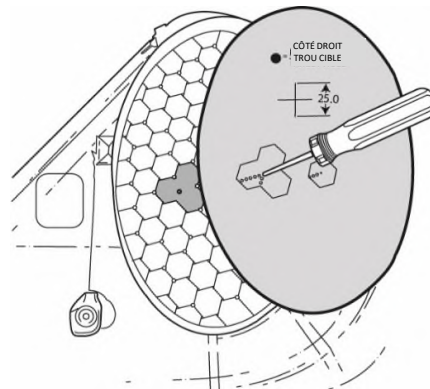
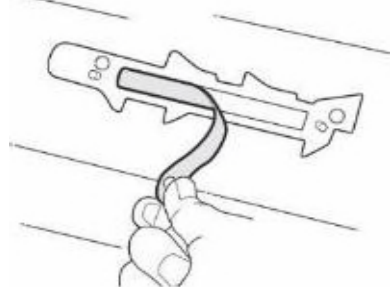

37. Attachez l'écusson en posant les anneaux de retenue au dos du panneau.

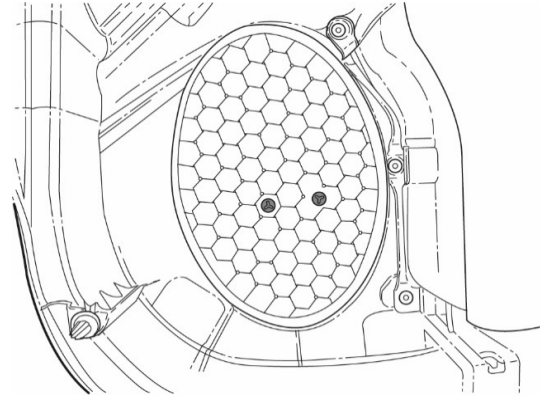

38. Remettez en place les panneaux de porte et retirez la pellicule sur l'écusson, s'il y a lieu.

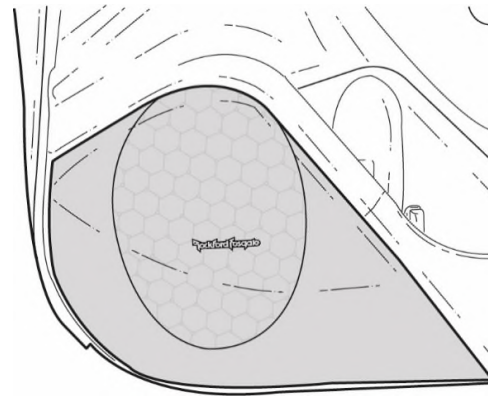

39. Rebranchez la batterie et vérifiez le système sonore en vous assurant que tous les haut-parleurs fonctionnent.

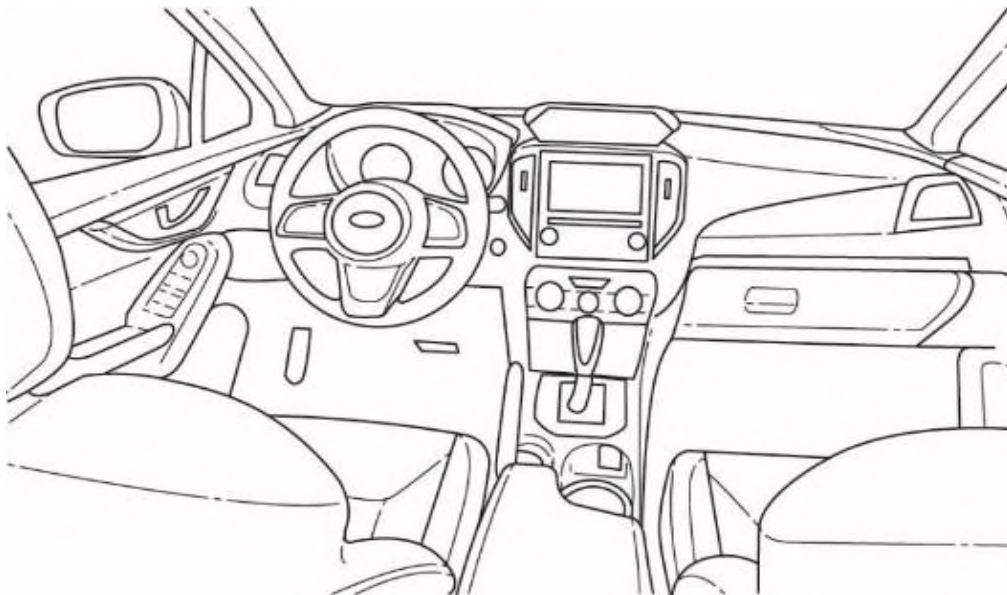

● = CÔTÉ GAUCHE
= TROU CIBLE

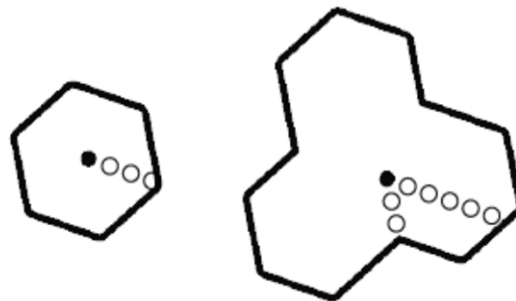
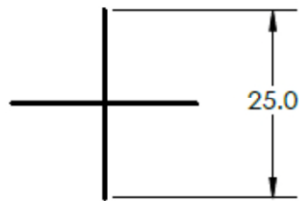

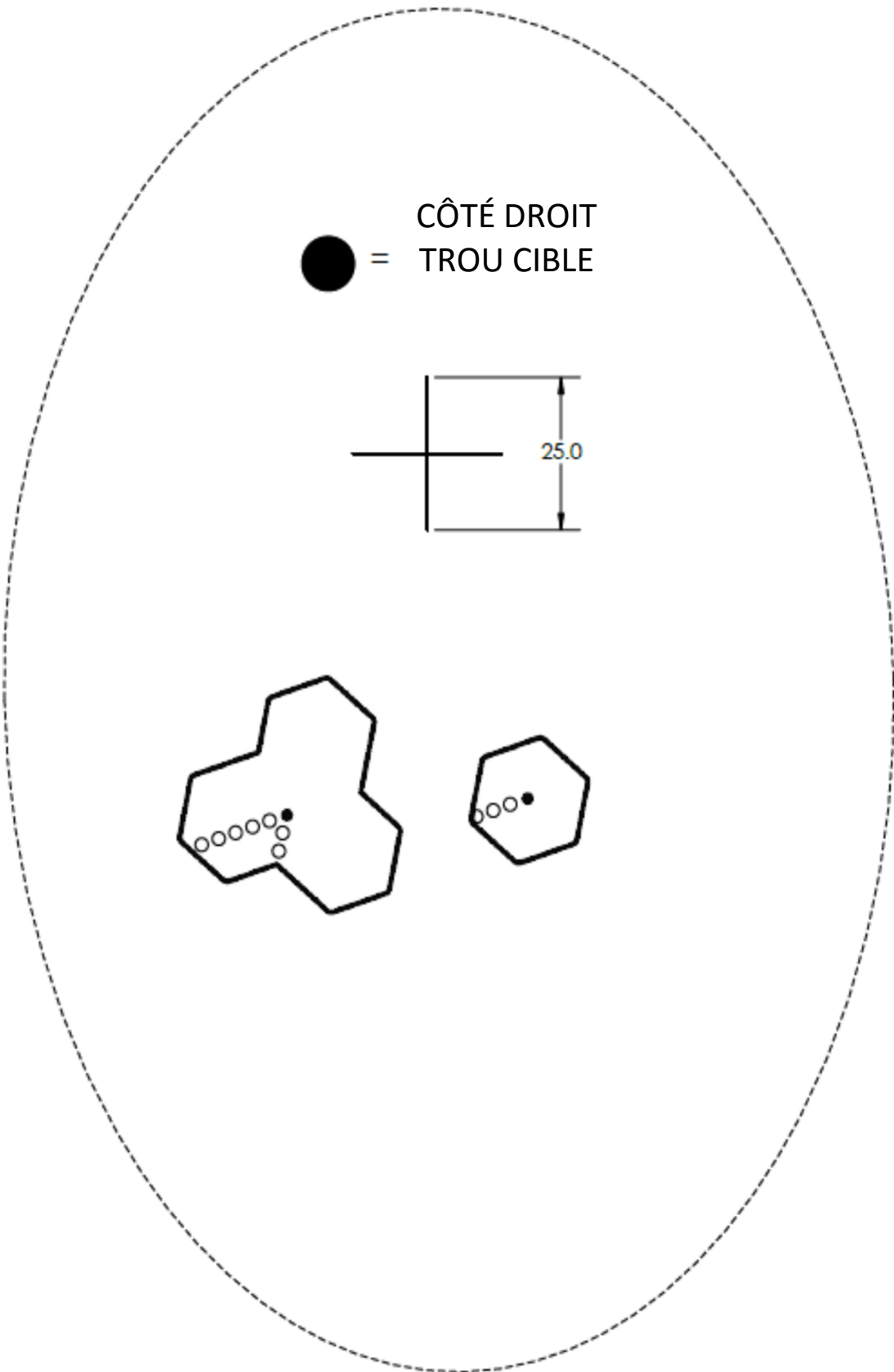

● = CÔTÉ DROIT
= TROU CIBLE

