



GENUINE PARTS INSTALLATION INSTRUCTIONS

PART NUMBER: H001SAN100

DESCRIPTION: LONG RANGE KEY START
REMOTE ENGINE START SYSTEM
LEGACY / OUTBACK

1 KIT CONTENTS

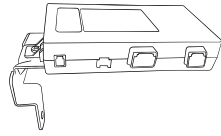

Remote Engine Start
Control Module (ECU)
Quantity=1



Pre-Arranged
Jumper Wiring Harness
Quantity=1

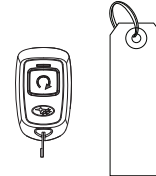

Remote Engine Start
Transmitters w/ Warning Tags
Quantity=2



Under Hood
Warning Label
Quantity=1



Quick Reference Card
Quantity=1 English,
1 French

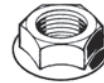

10mm Hex Flange Nut
Quantity=2

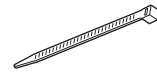

Tie Wrap
39cm Quantity=4

* Extra components intentionally placed in kit as spares. Please follow instructions for proper placement of each component.

2 TOOLS REQUIRED



Torque Wrench



Panel Removal Tool



Wire Cutters

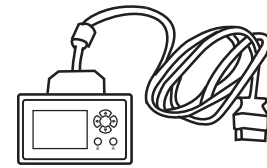

SSM4 (DST-i)
Diagnostic Interface and
Network-Enabled Laptop



Ratchet, 10mm Socket &
Extension



Alcohol and Towel

3 MEANING OF CHARACTERS



: Remove

T : Tighten Torque



: Install



: Loosen



: Disconnect



: Discard



: Connect



: Re-use



: Location of Clip or Screw

CAUTION: DO NOT SECURE ANY REMOTE START HARNESSSES TO ANY YELLOW HARNESSSES / CONNECTORS (AIRBAG SYSTEM) IN THE VEHICLE.

PART NUMBER
H001SAN100

ISSUE
00

DATE
26 Sept 2019

SUBARU OF AMERICA

1 OF 10

4 VEHICLE PREPARATION

1. Using a 10mm socket/ratchet, disconnect the negative battery cable. (FIGURE A)

NOTE: Do not disconnect the battery terminal from the battery post.

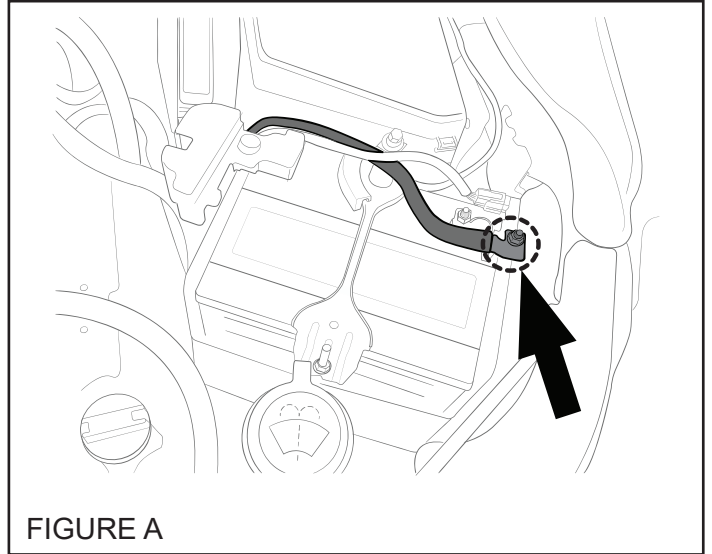

2. Open the glove box and press inward on the sides of the glove box to disengage the retaining tabs from the glove box inner cover. Disconnect the strut to remove the glove box. (FIGURE B)

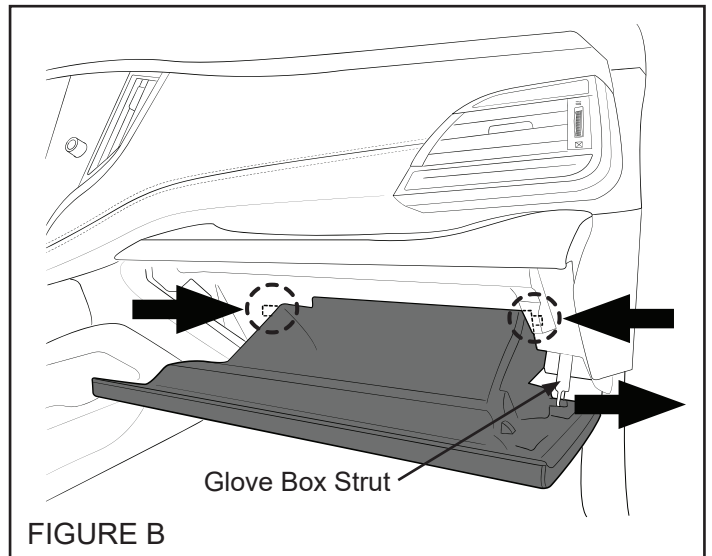

3. Using a panel removal tool, carefully press downward to disengage three (3) pressure clips to remove the passenger's side under dashboard finisher panel. (FIGURE C)

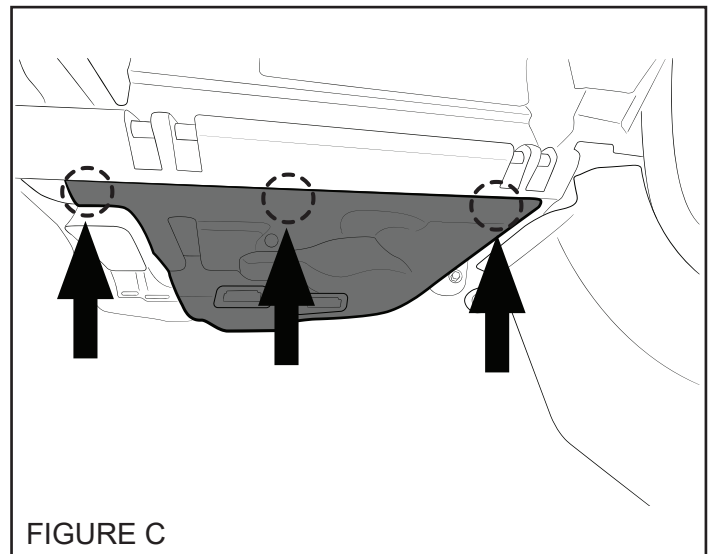

5 PRE-ARRANGED JUMPER HARNESS CONNECTIONS

1. Locate and release the vehicle's 2-pin power window interrupt pre-fit connectors secured to the vehicle's wire harness with breakaway tape near the upper right passenger's side glove box area. (FIGURE D)

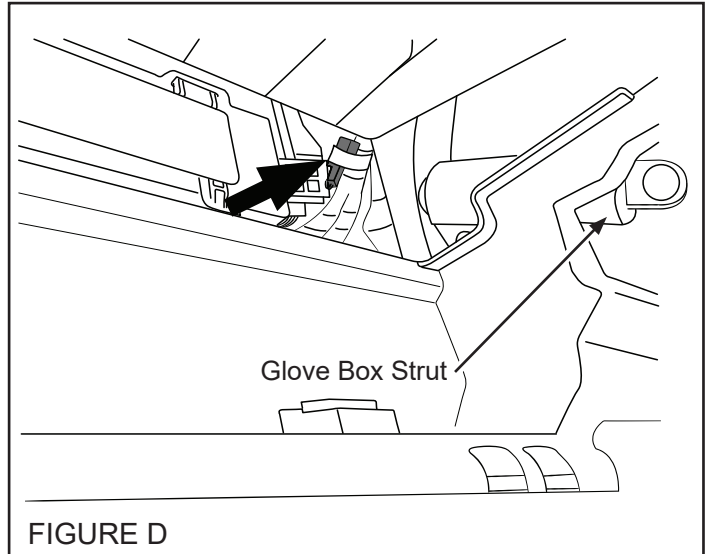

2. When the vehicle's 2-pin power window interrupt pre-fit connectors are free from the breakaway tape, unplug and discard the 2-pin mating connector/wire jumper. (FIGURE E)

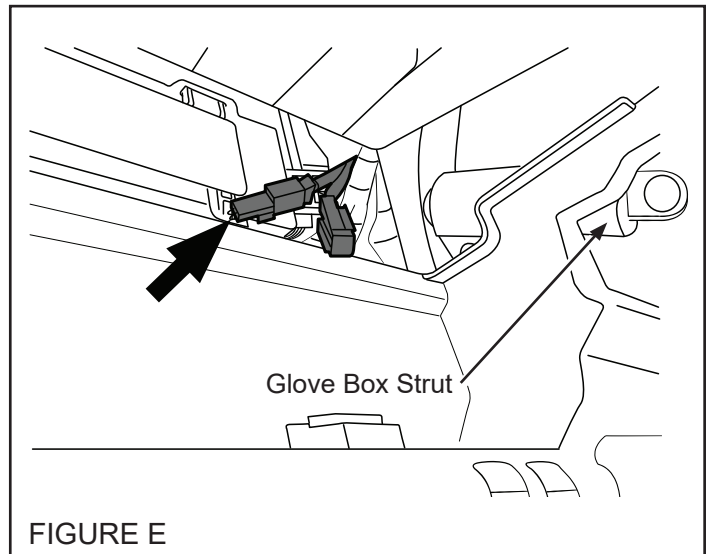

3. Plug the 2-pin power window interrupt pre-fit connectors together to complete the circuit. (FIGURE F)

4. Secure the 2-pin power window interrupt pre-fit connectors to the vehicle's wire harness with one (1) of the supplied 39cm tie wraps. Trim off the excess tie wrap. (FIGURE G)

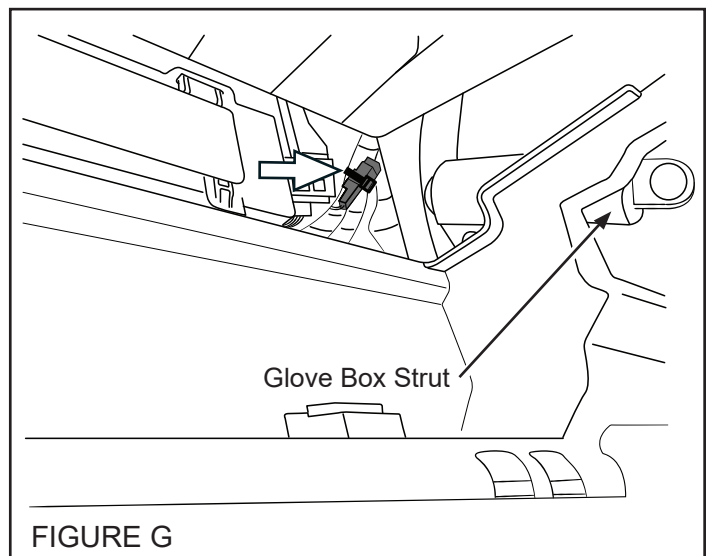
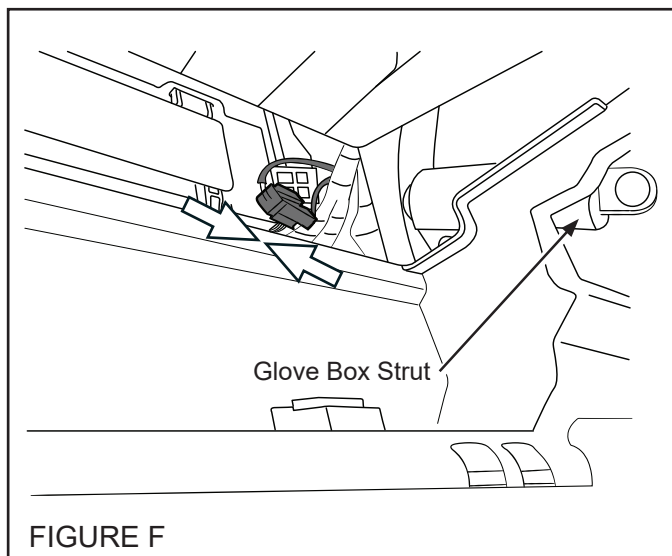

5 PRE-ARRANGED JUMPER

5. Locate and release the vehicle's 12-pin and 8-pin pre-arranged harness connectors secured to the wire harness with breakaway tape near the passenger's side glove box area. (FIGURE F)



FIGURE H

6. When the vehicle's 12-pin and 8-pin pre-arranged harness connectors are free from the breakaway tape, route the harnesses down through the opening in the glove box inner cover. Plug the 12-pin and 8-pin pre-arranged harness connectors into the remote engine start jumper harness 12-pin and 8-pin connectors. (FIGURE I)

7. Route the remote engine start harness back through and behind the glove box inner cover. Plug the remote engine start jumper harness 12-pin and 8-pin connectors into the 12-pin and 8-pin white ports on the remote engine start ECU. (FIGURE J)

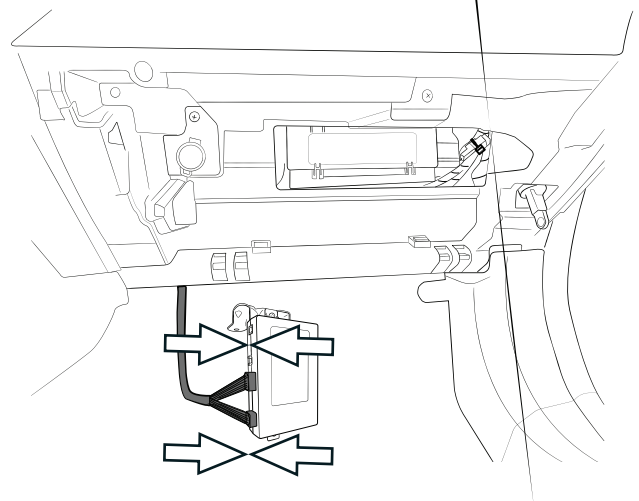
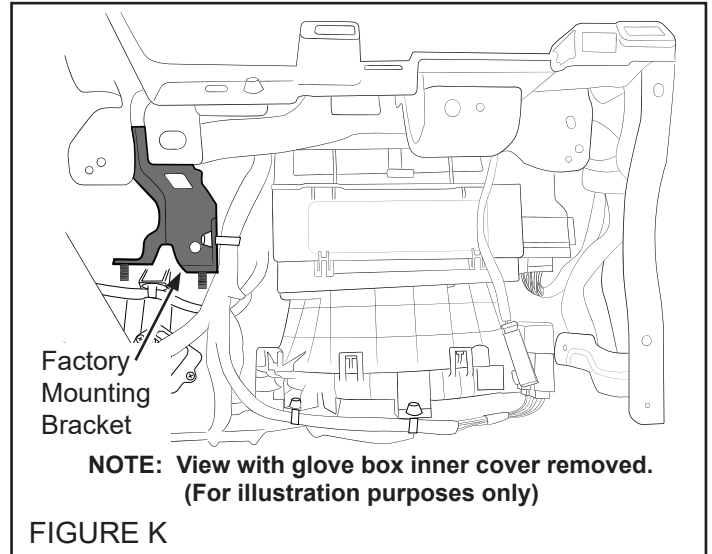

FIGURE J

6 REMOTE ENGINE START ECU MOUNTING

1. Locate the factory mounting bracket/studs near the upper left passenger's side glove box area. (FIGURE K)



2. Using the two (2) supplied 10mm hex flange nuts, secure the remote engine start ECU/bracket to the factory bracket/studs, as shown. (FIGURE L)
3. Using a 10mm socket/torque wrench, tighten the 10mm hex flange nuts to 7.5 Nm +/- 2 Nm (0.76 Kgf-m +/- 0.2 Kgf-m, 5.5 ft-lbs +/- 1.5 ft-lbs).

NOTE: Ensure the Remote Engine Start ECU connectors will be facing forward, toward the vehicle's dashwall.

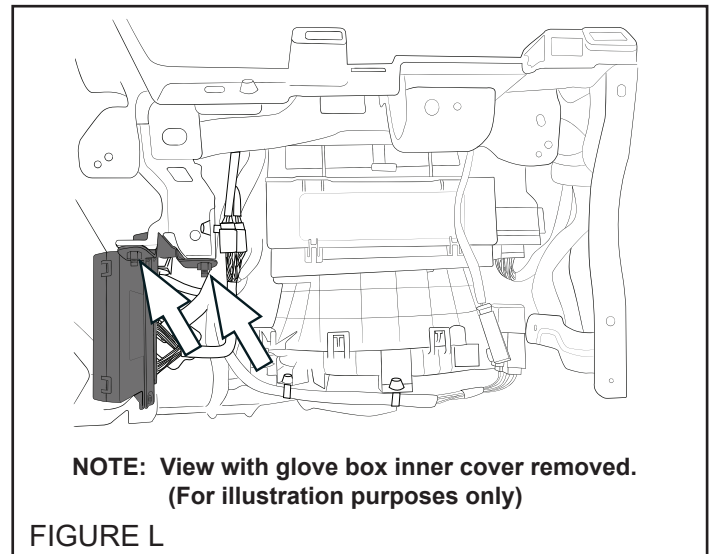

4. Using two (2) of the supplied 39cm tie wraps, secure the pre-arranged jumper harness to the vehicle's wire harness above and below the pre-arranged harness connections, as shown. Trim off the excess tie wraps. (FIGURE M)

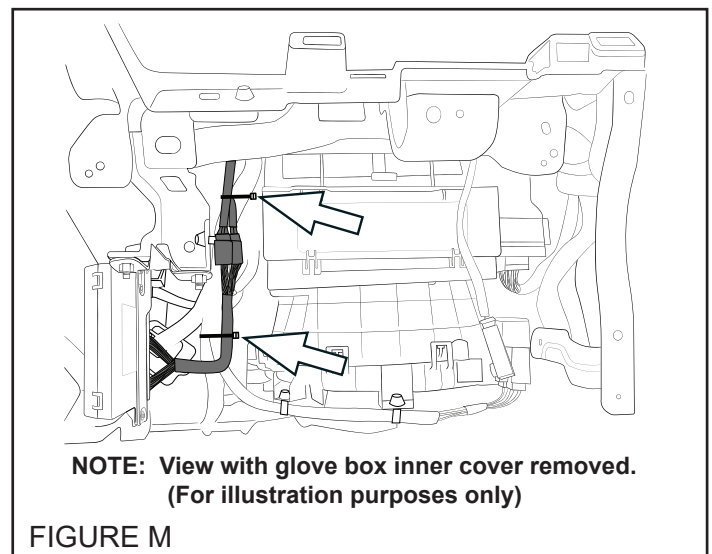

7 PANEL RE-ASSEMBLY

1. Re-install the passenger's side under dashboard finisher panel by engaging the three (3) pressure clips.
2. Re-install the glove box and strut.
3. At the end of the installation, insert the Quick Reference Cards into the Owner's Information Kit.

8 UNDER HOOD WARNING LABEL MOUNTING

1. Using alcohol, clean the top of the air intake plenum, near the radiator core support.

NOTE: Ensure the air intake plenum is completely dry.

2. Remove the release liner from the under hood warning label and secure to the top of the air intake plenum, as shown. (FIGURE N)

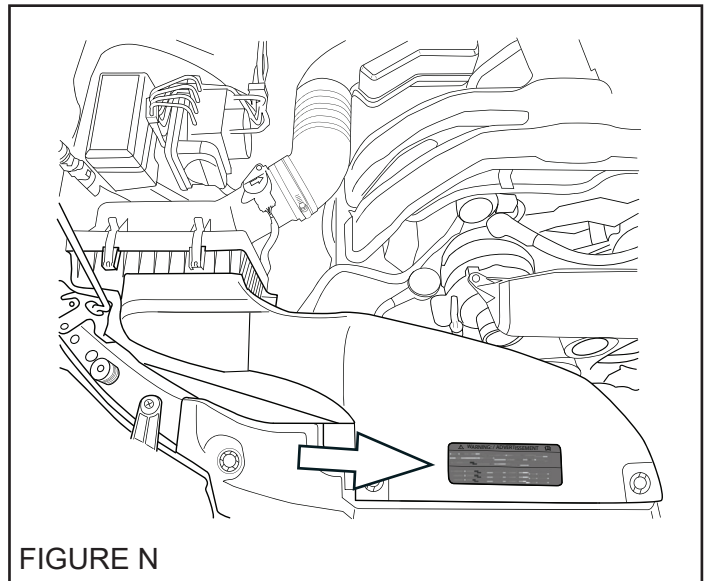

9 SYSTEM POWER-UP

1. After all the connections are complete, re-connect the vehicle's negative battery cable. Using a 10mm socket/torque wrench, tighten the 10mm nut to 7.5 Nm +/- 2 Nm (0.76 Kgf-m +/- 0.2 Kgf-m, 5.5 ft-lbs +/- 1.5 ft-lbs).
2. Start the vehicle at least one (1) time using the ignition key prior to activating the remote engine start system. This is required to allow the vehicle's electronic systems to re-synchronize.
3. With the vehicle running via the ignition key, verify that the instrument cluster airbag light turns off. If the airbag light remains on, refer to the vehicle service information for troubleshooting.
4. Refer to the vehicle Owner's manual for the Power Window Reset Procedure to restore the power window functions.

SYSTEM REGISTRATION

ENSURE SOFTWARE VERSION IS REVISION 18.1.1 OR NEWER (JULY 2019 UPDATE)

NOTE: Once the Ignition is turned ON, the system will exit System Registration after 2 minutes.

DST-i SETUP

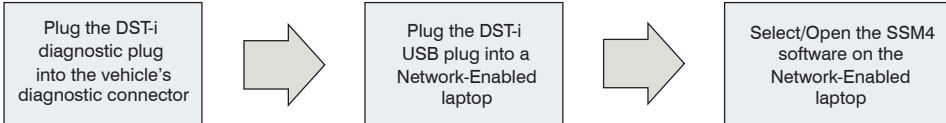

REGISTRATION

1. PRESS IMMOBILIZER ETC. REGISTRATION AND PRESS SELECT

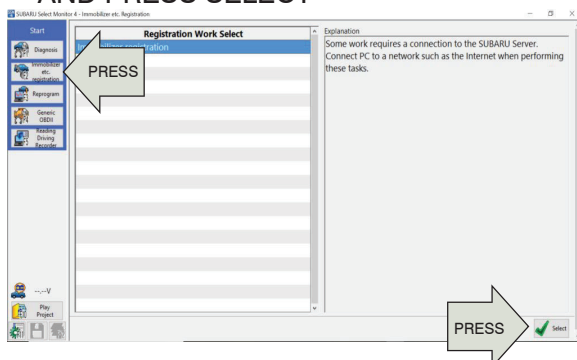

2. PRESS LEGACY AND PRESS SELECT

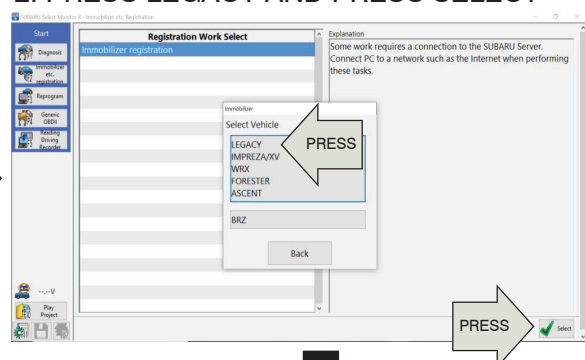

Insert an ignition key into the ignition cylinder and turn to the ON position

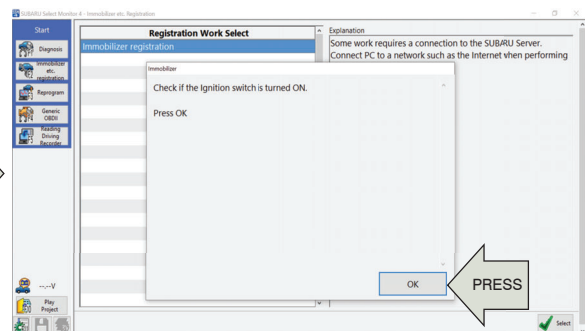
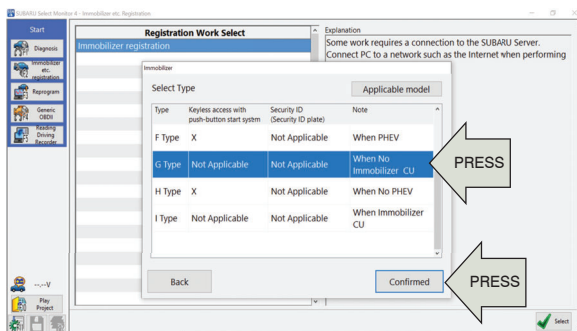

3. PRESS G TYPE FOR KEY START MODELS AND PRESS CONFIRMED

4. ENSURE THE IGNITION IS TURNED ON AND PRESS OK

WAIT FOR LAPTOP TO ESTABLISH CONNECTION

10 SYSTEM REGISTRATION, continued

NOTE: Once the Ignition is turned ON, the system will exit System Registration after 2 minutes.

REGISTRATION, continued

5. PRESS REMOTE ENGINE START CM REGISTRATION AND PRESS CONFIRMED

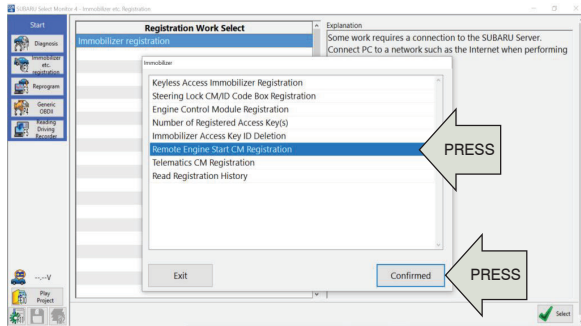

6. ENTER AUTHENTICATION KEY AND PRESS CONNECTION

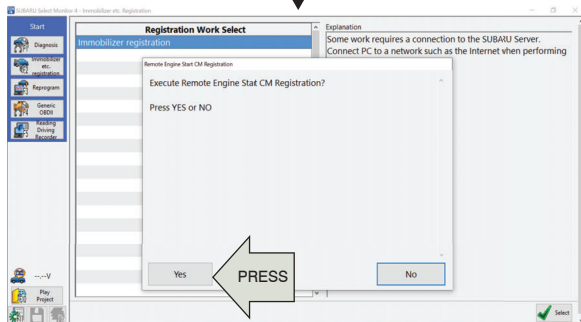
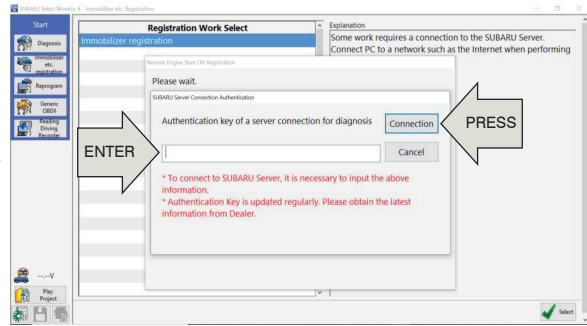

7. PRESS YES TO EXECUTE REGISTRATION

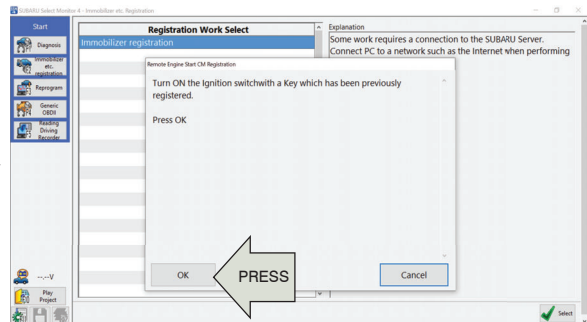

8. CONFIRM IGNITION IS ON AND PRESS OK

WAIT FOR BIU TO COMMUNICATE WITH RES CONTROL MODULE

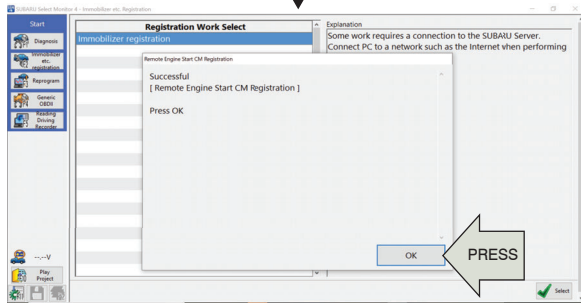

9. REGISTRATION SUCCESSFUL, PRESS OK

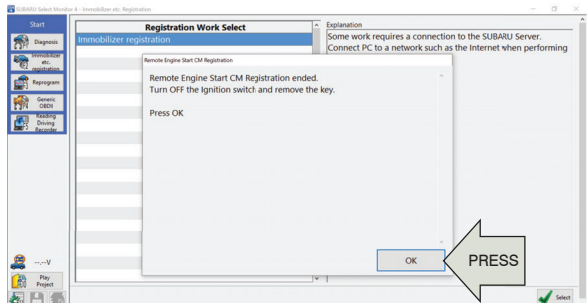

10. TURN OFF IGNITION AND PRESS OK

11 POST INSTALLATION CHECKLIST



- 1. REMOTE ENGINE START- Make sure the key is removed from the ignition switch, the engine hood, all doors and trunk are closed. Press the START button on the remote start transmitter two (2) times within three (3) seconds. The vehicle's parking lights should flash and the vehicle's horn should honk one (1) time and then the vehicle should crank and start. Once started, the transmitter LED will flash two (2) times and the parking lights will turn on and stay on signifying the vehicle is running. The transmitter LED will flash one (1) time every three (3) seconds signifying the vehicle is still running.

NOTE: If the vehicle does NOT respond to the remote start transmitters, proceed to SECTION 12 for the TRANSMITTER PROGRAMMING procedure.

- 2. SHUT DOWN WITH DOOR OPENING - While the vehicle is running by the remote engine start, wait at least five (5) seconds and then confirm that all functions (lock, unlock & trunk, but not panic) operate properly on the FACTORY transmitter. Once the FACTORY transmitter functionality is confirmed, press the UNLOCK button on the FACTORY transmitter and open any vehicle door. The remote engine start should shut down and the transmitter LED should flash three (3) times indicating the system has shut down.
- 3. ACTIVATION WITH DOOR OPEN - Ensure the key is removed from the ignition switch and the engine hood and trunk are closed. Open the driver's door, press the START button on the remote start transmitter two (2) times within three (3) seconds. The vehicle's parking lights should flash and the vehicle's horn should honk six (6) times. The vehicle should not start with any door or trunk opened.
- 4. BRAKE PEDAL SAFETY - While sitting in the vehicle with the engine hood, all doors and trunk closed, activate the remote engine start and press the brake pedal. The vehicle should shut off.
- 5. KEY-IN-SENSE - While sitting in the vehicle with the engine hood, all doors and trunk closed, insert the ignition key into the ignition switch, but keep it in the OFF position. Activate the remote engine start. The vehicle's parking lights should flash and the vehicle's horn should honk two (2) times. The vehicle should not start since the key is in the ignition switch. Remove the ignition key from the ignition switch.
- 6. HOOD SAFETY SWITCH - Open the engine hood and activate the remote engine start. The vehicle's parking lights should flash and the vehicle's horn should honk two (2) times. The vehicle should not start since the hood safety switch is activated.
- 7. HEATER / A/C FUNCTION - Using the ignition key, turn the ignition to the ON position. Preset the vehicle's heater or air conditioning to the ON position. Turn the ignition OFF and remove the ignition key. Activate the remote engine start and verify that the heater or air conditioning turns on to the preset setting for manual climate controlled vehicles or turns to the "Full Auto" setting for electronic climate control vehicles.
- 8. 15 MINUTE RUN TIME - Activate the remote engine start and allow the system to run for the 15 minute preset run time. The remote engine start should shut down after 15 minutes (+/- 10 seconds).
- 9. TRANSMITTER FUNCTIONALITY VERIFICATION - Activate the remote engine start using both of the supplied single button remote start transmitters.

12

TRANSMITTER PROGRAMMING

1. Open the driver's door and enter the vehicle. The driver's door must remain open throughout the entire programming process. Ensure all other vehicle doors, the engine hood and trunk are closed.
2. Verify that the transmission shifter is in the "park" position.
3. Turn the ignition "ON" then "OFF", "ON" then "OFF", "ON" then "OFF", then back "ON" and leave on throughout the entire programming process. (ON/OFF ignition cycles must be completed within twenty (20) seconds.)
4. The system will flash the side marker lights, taillights and parking lights and honk the horn three (3) times indicating that the system has entered transmitter learn mode.
5. Press and hold the  button on the transmitter to be learned for three (3) seconds until the system flashes the side marker lights, taillights and parking lights and honks the horn one (1) time, indicating that the system has learned the transmitter. Release the  button. Upon successful programming, the remote start transmitter may flash/beep one (1) time.
6. Repeat step five (5) for additional transmitters. The system will accept up to eight (8) transmitters.
7. Turn the ignition OFF to exit transmitter learn mode.
8. Return to SECTION 11 to perform the POST INSTALLATION CHECKLIST.

NOTE: The system will exit the transmitter learn mode if the ignition is turned OFF, the driver's door is closed or thirty (30) seconds of inactivity.

| | | | | |
|---------------------------|-------------|----------------------|-------------------|----------|
| PART NUMBER H001SAN100 | ISSUE 00 | DATE 26 Sept 2019 | SUBARU OF AMERICA | 10 OF 10 |
|---------------------------|-------------|----------------------|-------------------|----------|



GENUINE PARTS
INSTRUCTIONS
D'INSTALLATION

NUMÉRO DE PIÈCE : H001SAN100

DESCRIPTION : SYSTÈME DE DÉMARRAGE
À DISTANCE LONGUE
PORTÉE – À CLÉ LEGACY /
OUTBACK

1 CONTENU DE LA TROUSSE

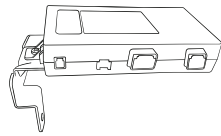

Module de commande (ECU)
du démarreur à distance
Quantité = 1



Faisceau cavalier
prémonté
Quantité = 1

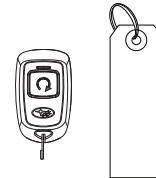

Module de commande (ECU)
avec étiquettes de mise en garde
Quantité = 2



Étiquette de mise en garde
du compartiment moteur
Quantité = 1



Carte de référence rapide
Quantité = 1 en anglais
1 en français

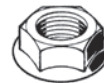

Écrou à embase
hexagonale de 10 mm
Quantité = 2

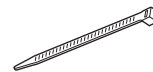

Attache autobloquante
39 cm, quantité = 4

* Les éléments en extra dans la trousse sont des pièces de rechange. Suivez les instructions pour installer chaque pièce correctement.

2 OUTILS REQUIS



Clé dynamométrique



Outil de dépose de panneau



Coupe-fils



Clé à rochet, douille de
10 mm et rallonge



Alcool et chiffon

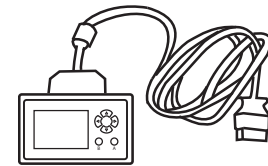

SSM4 (DST-i)
Interface de diagnostic et
ordinateur portable sur réseau

3 SIGNIFICATION DES SYMBOLES

- : Retirer
- : Installer
- : Déconnecter
- : Connecter
- : Emplacement de l'attache ou de la vis
- T** : Couple de serrage
- : Desserrer
- : Jeter
- : Réutiliser

MISE EN GARDE : N'ATTACHEZ JAMAIS LE FAISCEAU DU DÉMARREUR À DISTANCE À DES FAISCEAUX OU CONNECTEURS JAUNES (SYSTÈME DE COUSSINS GONFLABLES) DANS LE VÉHICULE.

4 PRÉPARATION DU VÉHICULE

1. À l'aide d'une clé à rochet et d'une douille de 10 mm, déconnectez le câble négatif de la batterie. (FIGURE A)

REMARQUE : Ne débranchez pas la cosse de batterie de la borne de la batterie.

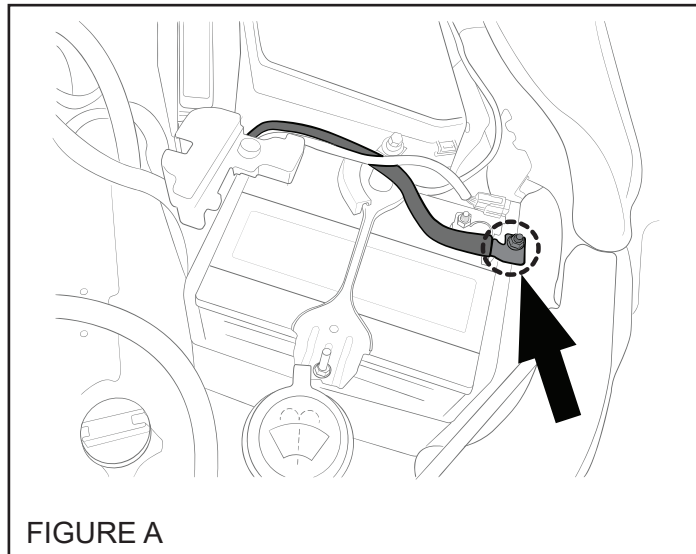

2. Ouvrez la boîte à gants et appuyez sur les côtés de la boîte pour libérer les languettes de retenue du protecteur intérieur de la boîte à gants. Dégagez le support pour retirer la boîte à gants. (FIGURE B)

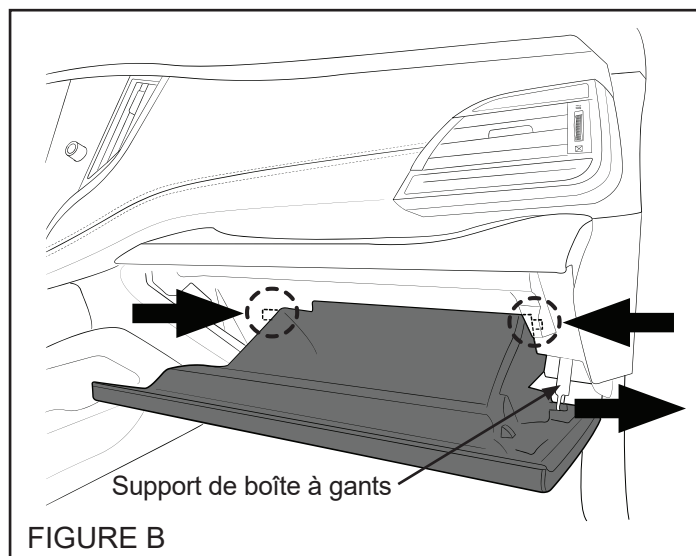

3. À l'aide d'un outil de dépose de panneau, appuyez délicatement sur le bas pour dégager trois (3) attaches à pression pour retirer le panneau de finition sous le tableau de bord du côté passager. (FIGURE C)

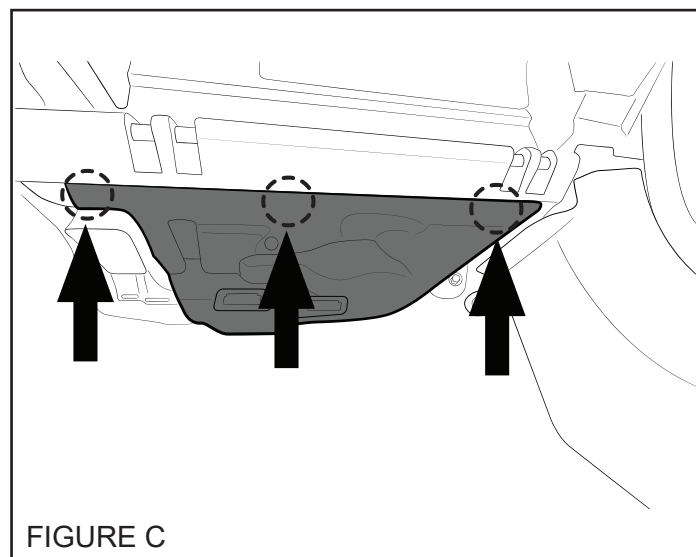

5 CONNEXIONS DU FAISCEAU CAVALIER PRÉMONTÉ

1. Repérez et dégagez les connecteurs prémontés à 2 broches du circuit de coupure du lève-glace fixés au faisceau de câblage du véhicule par du ruban détachable, près du côté supérieur droit de la boîte à gants côté passager. (FIGURE D)

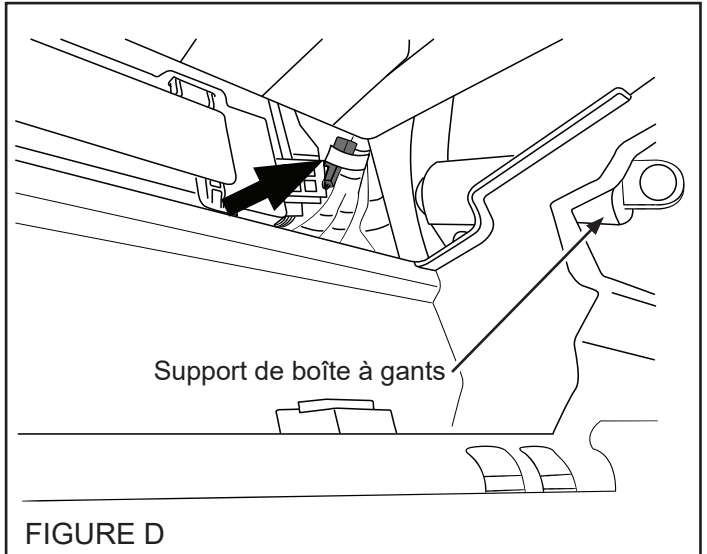

2. Une fois les connecteurs prémontés à 2 broches du circuit de coupure du lève-glace libérés du ruban détachable, débranchez le cavalier et connecteur homologué à 2 broches et mettez-le au rebut. (FIGURE E)

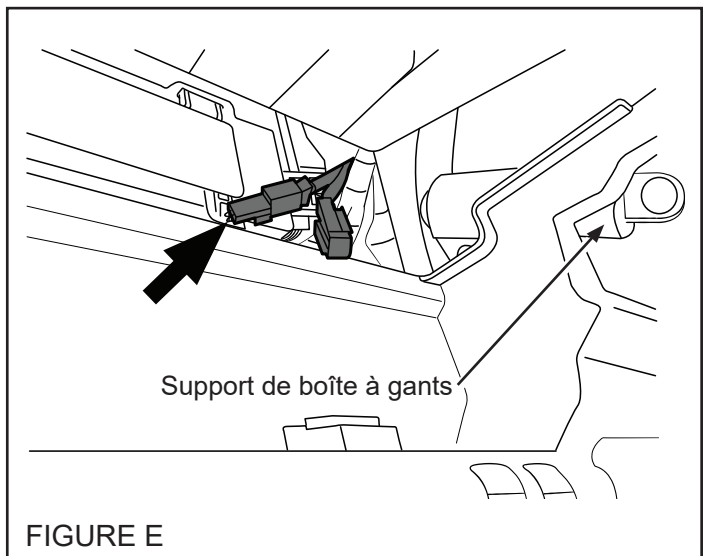

3. Branchez les connecteurs prémontés à 2 broches du circuit de coupure du lève-glace pour fermer le circuit. (FIGURE F)

4. Fixez les connecteurs prémontés à 2 broches du circuit de coupure du lève-glace au faisceau de câblage du véhicule au moyen d'une (1) attache de 39 cm fournie. Coupez l'excédent des attaches. (FIGURE G)

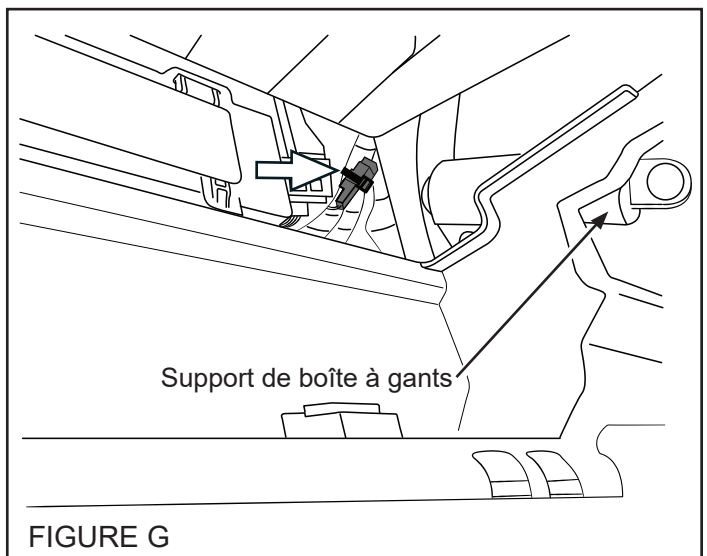
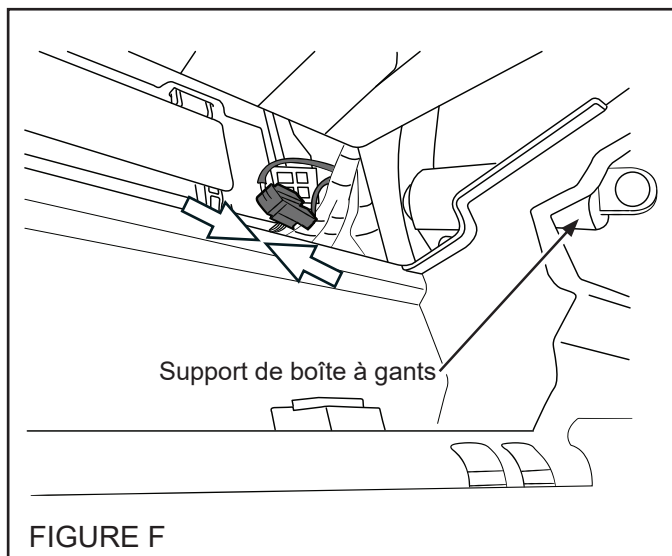

5 CONNEXIONS DU FAISCEAU CAVALIER PRÉMONTÉ (suite)

5. Repérez et dégagez les connecteurs de faisceau prémonté à 12 broches et à 8 broches fixés au faisceau de câblage du véhicule par du ruban détachable, près du côté supérieur gauche de la boîte à gants côté passager. (FIGURE H)

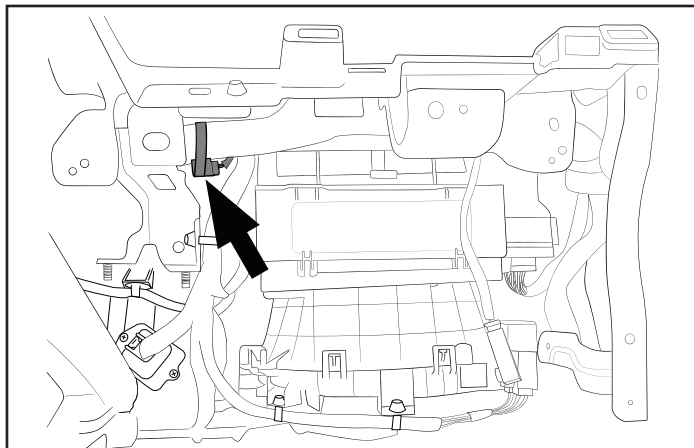

REMARQUE : Vue avec protecteur intérieur de boîte à gants retiré. (Pour fins d'illustration seulement)

FIGURE H

6. Une fois les connecteurs de faisceau prémonté à 12 broches et à 8 broches du véhicule libérés du ruban détachable, acheminez les faisceaux dans l'ouverture du protecteur intérieur de la boîte à gants. Branchez les connecteurs de faisceau prémonté à 12 broches et à 8 broches dans les connecteurs à 12 broches et à 8 broches du faisceau cavalier du démarreur à distance. (FIGURE I)

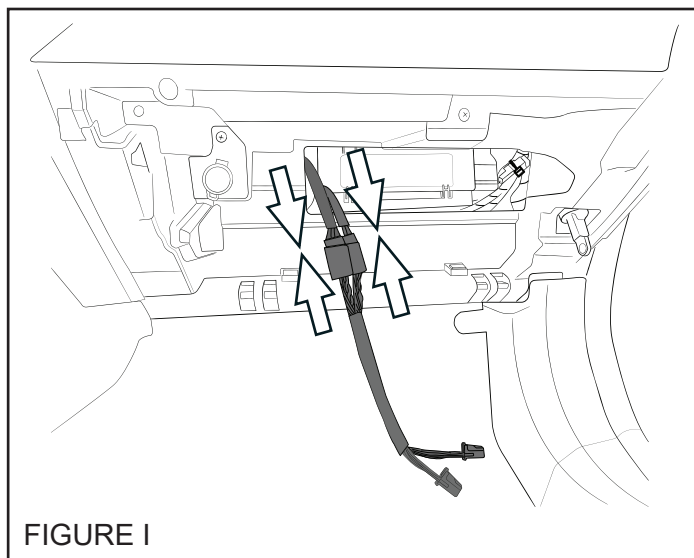

FIGURE I

7. Réacheminez le faisceau du démarreur à distance dans et derrière le protecteur intérieur de la boîte à gants. Branchez les connecteurs à 12 broches et à 8 broches du faisceau cavalier du démarreur à distance dans les prises blanches à 12 broches et à 8 broches de l'UCE du démarreur à distance. (FIGURE J)

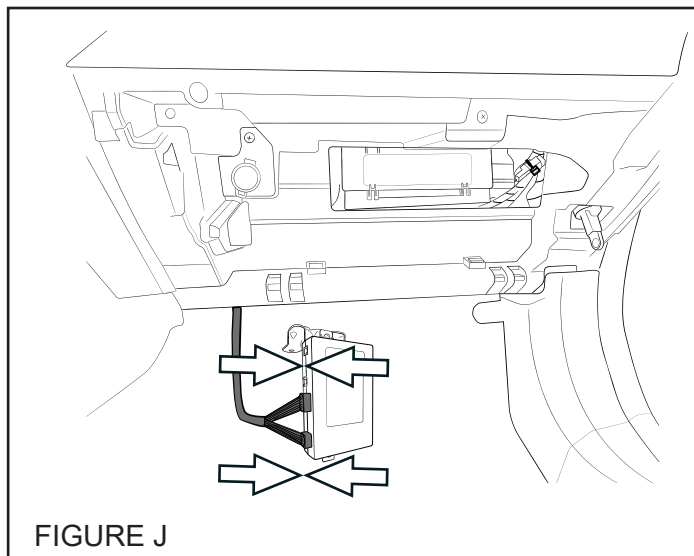
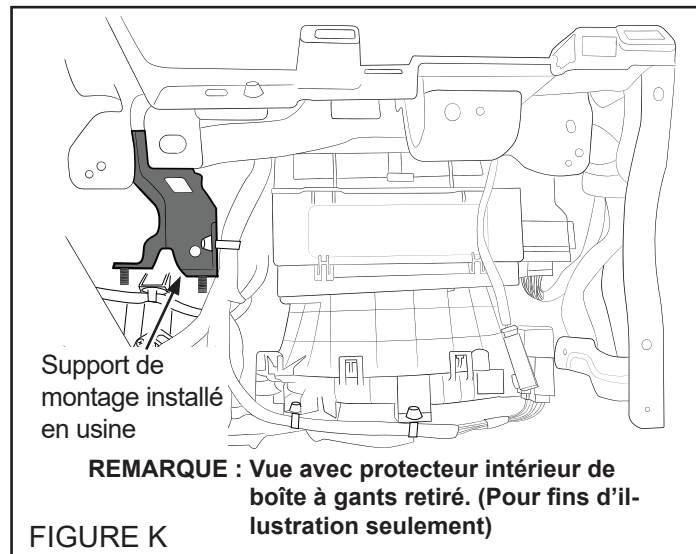

FIGURE J

6 INSTALLATION DE L'UCE DU DÉMARREUR À DISTANCE

1. Repérez les goujons et le support de montage installés en usine près du côté supérieur gauche de la boîte à gants côté passager. (FIGURE K)



2. À l'aide des deux (2) écrous à embase hexagonale de 10 mm fournis, fixez le support et l'UCE de la télécommande de démarrage à distance aux goujons et au support installés en usine, comme illustré. (FIGURE L)

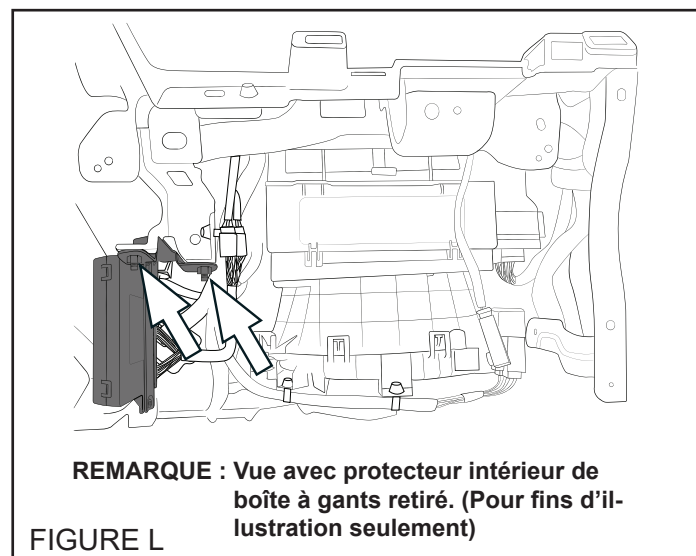

3. À l'aide de la clé à rochet et d'une douille de 10 mm, serrez les écrous de 10 mm à un couple de 7,5 +/- 2 Nm (0,76 +/- 0,2 kgf-m, 5,5 +/- 1,5 lb-pi).

REMARQUE : Assurez-vous que les connecteurs de l'UCE du démarreur à distance sont orientés vers l'avant, soit vers le tableau de bord du véhicule.

4. À l'aide de deux (2) attaches autobloquantes de 39 cm fournies, fixez le faisceau cavalier prémonté au faisceau de câblage du véhicule au-dessus et en dessous des connecteurs de faisceau prémonté, comme illustré. Coupez l'excédent des attaches autobloquantes. (FIGURE M)

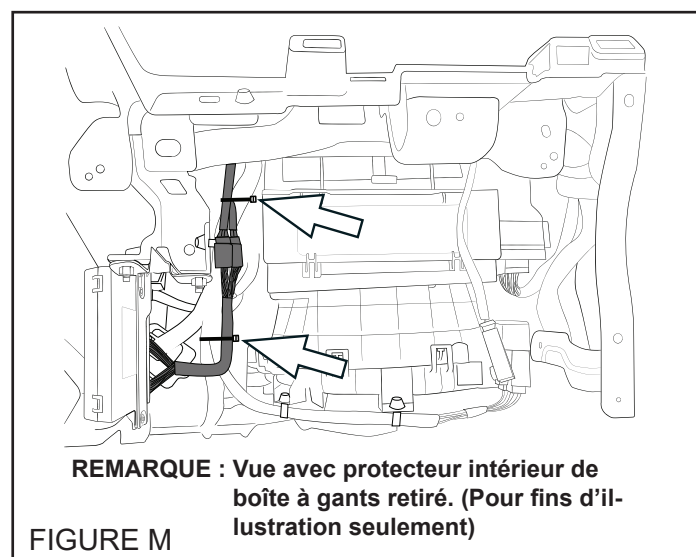

7 REMONTAGE DU PANNEAU

1. Réinstallez le panneau de finition sous le tableau de bord du côté passager en engageant les trois (3) attaches à pression.
2. Installez la boîte à gants et le support.
3. À la fin de l'installation, glissez les cartes de référence rapide dans le dossier du propriétaire.

8 ÉTIQUETTE DE MISE EN GARDE DU COMPARTIMENT MOTEUR

1. Avec de l'alcool, nettoyez la partie supérieure de la chambre d'admission d'air à proximité du support de faisceau de radiateur.

REMARQUE : Assurez-vous que la chambre d'admission d'air est complètement sèche.

2. Retirez l'endos adhésif de l'étiquette de mise en garde du compartiment moteur et collez-la sur le haut de la chambre d'admission d'air, comme illustré. (FIGURE N)

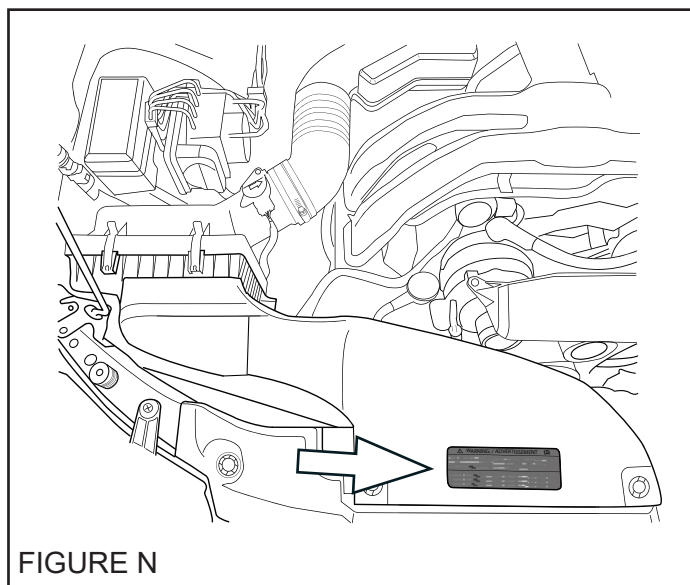

FIGURE N

9 DÉMARRAGE DU SYSTÈME

1. Une fois toutes les connexions terminées, rebranchez le câble négatif de la batterie du véhicule. À l'aide de la clé à rochet et d'une douille de 10 mm, serrez l'écrou de 10 mm au couple de 7,5 +/- 2 Nm (0,76 +/- 0,2 kgf-m, 5,5 +/- 1,5 lb-pi).
2. Faites démarrer le véhicule au moins une (1) fois avec la clé de contact avant d'essayer le système de démarrage à distance. Cette précaution est nécessaire pour permettre aux systèmes électroniques du véhicule de se resynchroniser.
3. Démarrez le moteur à l'aide de la clé de contact et vérifiez si le témoin de coussin gonflable du tableau de bord s'éteint. Si le témoin de coussin gonflable reste allumé, reportez-vous à l'information de service après-vente du véhicule pour avoir des précisions sur le dépannage.
4. Pour restaurer les fonctions des glaces électriques, consultez la procédure de réinitialisation des glaces à commande électrique dans le manuel du propriétaire du véhicule.

**ENREGISTREMENT DU SYSTÈME
ASSUREZ-VOUS QUE LA RÉVISION DU LOGICIEL EST 18.1.1 OU PLUS RÉCENTE
(MISE À JOUR JUILLET 2019)**

REMARQUE : Une fois que le commutateur d'allumage est mis en position de marche (ON), il faut 2 minutes pour que le système sorte du mode d'enregistrement.

CONFIGURATION DU DST-i

Branchez la prise de diagnostic du DST-i dans le connecteur de diagnostic du véhicule.



Branchez le connecteur USB du DST-i dans un ordinateur portable sur réseau



Sélectionnez ou ouvrez le logiciel SSM4 sur l'ordinateur portable sur réseau

ENREGISTREMENT

1. APPUYEZ SUR IMMOBILIZER ETC. REGISTRATION, PUIS APPUYEZ SUR SELECT

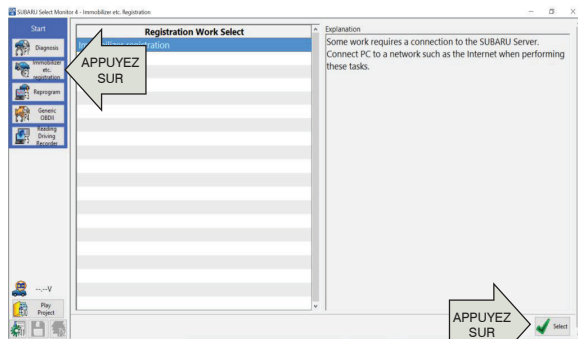

2. APPUYEZ SUR LEGACY, PUIS APPUYEZ SUR SELECT

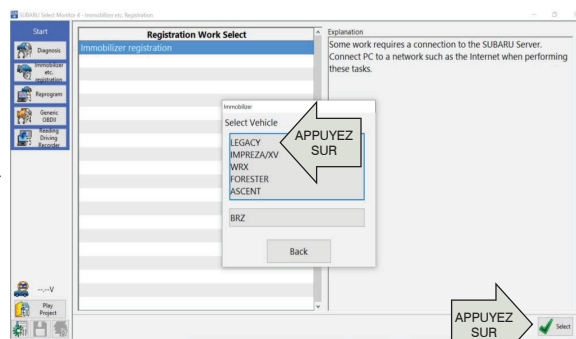

Insérez une clé de contact dans le commutateur d'allumage, puis tournez-la en position de marche (ON).

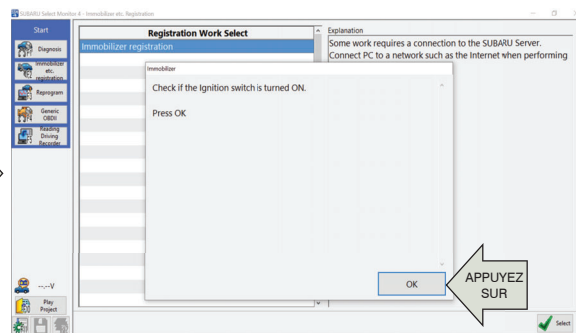
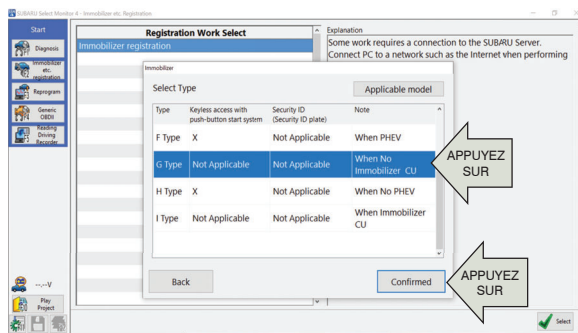

3. APPUYEZ SUR G TYPE POUR LES MODÈLES À DÉMARRAGE À CLÉ, PUIS APPUYEZ SUR CONFIRMED

4. ASSUREZ-VOUS QUE LE CONTACT EST MIS, PUIS APPUYEZ SUR OK

ATTENDEZ QUE L'ORDINATEUR PORTABLE ÉTABLISSE LA CONNEXION

10 ENREGISTREMENT DU SYSTÈME, suite

REMARQUE : Une fois que le commutateur d'allumage est mis en position de marche (ON), il faut 2 minutes pour que le système sorte du mode d'enregistrement.

ENREGISTREMENT, suite

5. APPUYEZ SUR REMOTE ENGINE START CM REGISTRATION, PUIS APPUYEZ SUR CONFIRMED

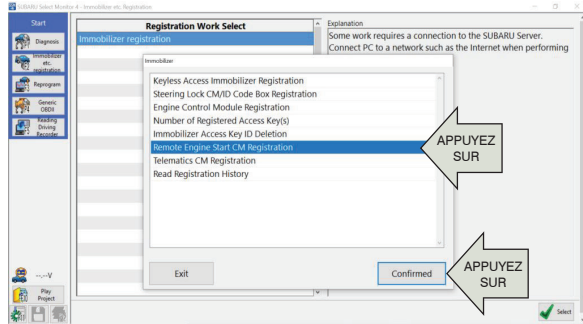

6. ENTREZ LA CLÉ D'AUTHENTIFICATION, PUIS APPUYEZ SUR CONNECTION

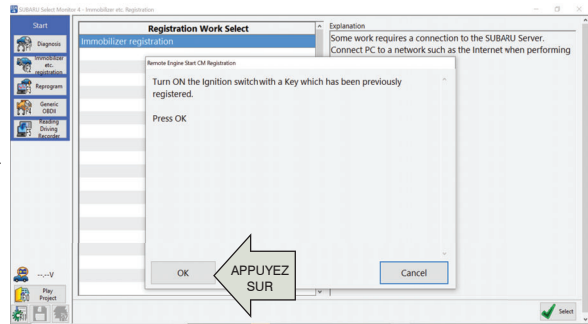
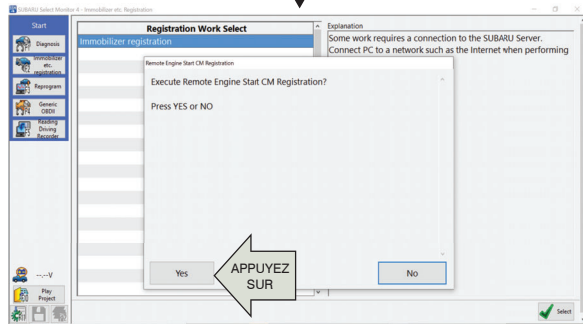
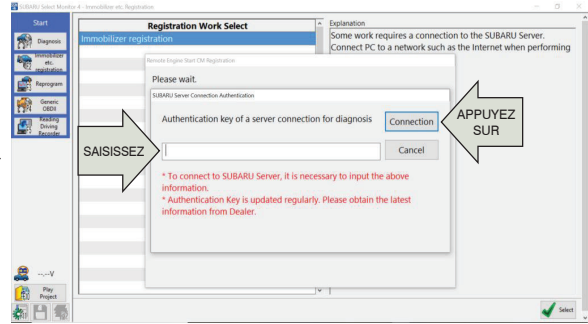

7. APPUYEZ SUR YES POUR EXÉCUTER L'ENREGISTREMENT

8. CONFIRMEZ QUE LE CONTACT EST MIS, PUIS APPUYEZ SUR OK

ATTENDEZ QUE LE BIU COMMUNIQUE AVEC LE MODULE DE COMMANDE RES

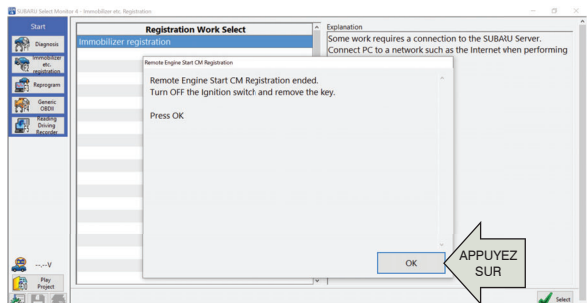
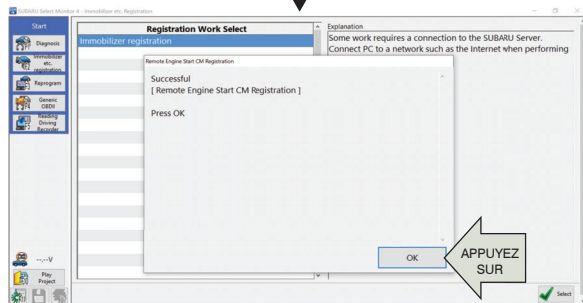

9. ENREGISTREMENT RÉUSSI, APPUYEZ SUR OK

10. COUPEZ LE CONTACT, PUIS APPUYEZ SUR OK



11 LISTE DE CONTRÔLE APRÈS INSTALLATION

1. DÉMARRAGE À DISTANCE – Assurez-vous que la clé est retirée du contact et que le capot ainsi que toutes les portes sont fermées, y compris le coffre. Appuyez sur le bouton START de la télécommande de démarrage à distance deux (2) fois en trois (3) secondes. Les feux de stationnement du véhicule doivent clignoter et l'avertisseur doit retentir une (1) fois, puis le véhicule doit démarrer. Une fois que le véhicule a démarré, le témoin à DEL de la télécommande clignote deux (2) fois et les feux de stationnement s'allument, ce qui indique que le moteur tourne. Le témoin à DEL de la télécommande clignote une (1) fois toutes les trois (3) secondes, ce qui indique que le moteur tourne toujours.

REMARQUE : Si le véhicule ne répond PAS aux émetteurs de démarrage à distance, passez à la SECTION 12 pour la procédure de PROGRAMMATION DE L'EMETTEUR.

2. ARRÊT AVEC PORTE OUVERTE – Pendant que le moteur est en marche après un démarrage à distance, attendez au moins cinq (5) secondes, puis vérifiez la bonne marche de toutes les fonctions (verrouillage, déverrouillage, coffre, sauf le bouton d'alarme) sur la télécommande D'ORIGINE. Après avoir confirmé le fonctionnement de la télécommande D'ORIGINE, appuyez sur le bouton de DÉVERROUILLAGE de cette télécommande et ouvrez n'importe laquelle des portes. Le démarreur à distance doit s'arrêter et le témoin à DEL de la télécommande doit clignoter trois (3) fois pour indiquer l'arrêt du système.
3. ACTIVATION AVEC PORTE OUVERTE – Assurez-vous que la clé est retirée du contact et que le capot et le coffre sont fermés. Ouvrez la porte du conducteur et appuyez sur le bouton START de la télécommande de démarrage à distance deux (2) fois en trois (3) secondes. Les feux de stationnement du véhicule doivent clignoter et l'avertisseur doit retentir six (6) fois. Le moteur ne doit pas démarrer si l'une des portes ou le coffre est ouvert.
4. SÉCURITÉ DE LA PÉDALE DE FREIN – Prenez place derrière le volant, toutes les portes fermées (y compris le capot et le coffre), activez le démarrage à distance et appuyez sur la pédale de frein. Le moteur doit s'arrêter.
5. DÉTECTION DE LA CLÉ DANS LE CONTACT – Prenez place derrière le volant, toutes les portes fermées (y compris le capot et le coffre) et introduisez la clé dans le contact, en la laissant à la position OFF. Activez le démarrage à distance. Les feux de stationnement du véhicule doivent clignoter et l'avertisseur doit retentir deux (2) fois. Le moteur ne doit pas démarrer, puisque la clé est dans le contact. Retirez la clé du contact.
6. CONTACTEUR DE SÉCURITÉ DU CAPOT – Ouvrez le capot et activez le démarrage à distance. Les feux de stationnement du véhicule doivent clignoter et l'avertisseur doit retentir deux (2) fois. Le véhicule ne doit pas démarrer, puisque le contacteur de sécurité du capot est activé.
7. CHAUFFAGE ET CLIMATISATION – Introduisez la clé de contact et tournez-la à la position de marche (ON). Mettez en marche le chauffage ou la climatisation. Tournez la clé à la position d'arrêt (OFF) et retirez-la. Activez le démarreur à distance et vérifiez si le chauffage ou la climatisation se met en marche au réglage choisi avant la coupure du contact, s'il s'agit d'un système CVC manuel, ou au réglage maximum automatique, s'il s'agit d'un système CVC électronique.
8. DURÉE MAXIMALE DE FONCTIONNEMENT DE 15 MINUTES – Activez le démarrage à distance et laissez le moteur tourner pendant 15 minutes. Le démarreur à distance devrait arrêter le moteur après 15 minutes (+/- 10 secondes).
9. VÉRIFICATION DU FONCTIONNEMENT DE LA TÉLÉCOMMANDE – Activez le démarreur à distance tour à tour avec les deux télécommandes à un bouton fournies.

L'ESSAI DE FONCTIONNEMENT EST MAINTENANT TERMINÉ.

1. Ouvrez la porte du conducteur et entrez dans le véhicule. La porte du conducteur doit rester ouverte tout au long du processus de programmation. Assurez-vous que toutes les autres portes du véhicule, le capot du moteur et le coffre sont fermés.
2. Vérifiez que le sélecteur de vitesses est en position de stationnement.
3. Mettez le contacteur sur «ON» puis «OFF», «ON» puis «OFF», «ON» puis «OFF», puis rétablissez «ON» et laissez-le allumé tout au long du processus de programmation. (Les cycles d'allumage ON / OFF doivent être terminés dans les vingt (20) secondes.)
4. Le système clignotera les feux de position latéraux, les feux arrière et les feux de stationnement et émettra un klaxon trois (3) fois pour indiquer que le système est entré en mode d'apprentissage de l'émetteur.
5. Appuyez sur le  bouton de l'émetteur et maintenez-le enfoncé pendant trois (3) secondes, le temps que le système clignote feux de position latéraux, feux arrière et feux de stationnement et klaxon une (1) fois pour indiquer que le système a appris l'émetteur. Relâchez le  bouton. En cas de programmation réussie, l'émetteur de démarrage à distance peut clignotement / bip une (1) fois.
6. Répétez l'étape cinq (5) pour d'autres émetteurs. Le système acceptera jusqu'à huit (8) émetteurs.
7. Coupez le contact pour quitter le mode apprentissage de l'émetteur.
8. Retournez à la SECTION 11 pour effectuer la LISTE DE CONTRÔLE APRÈS INSTALLATION.

REMARQUE : Le système quittera le mode d'apprentissage du transmetteur si le contact est coupé, si la porte du conducteur est fermée ou après trente (30) secondes d'inactivité.