



**SUBARU**

PART NUMBER: F551SXC100

**INSTALLATION INSTRUCTIONS**

DESCRIPTION: ASCENT CARGO SEPARATOR

**A**

Mesh

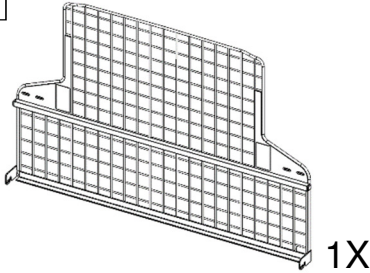

1X

**B**

Upper Bracket

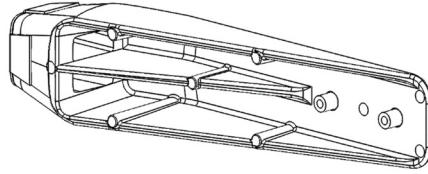

2X

**C**

Lower Bolt

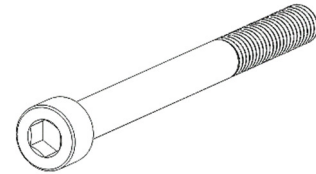

M6X70mm

2X

**D**

Lower Washer

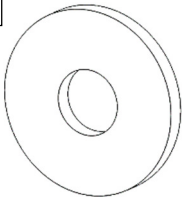

Diameter: 0.78in (20mm) 2X

**E**

Spacer

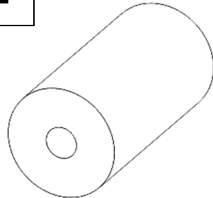

2X

**F**

Upper Bolt

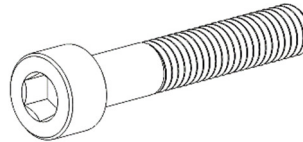

M6X35mm

4X

**G**

Upper Washer

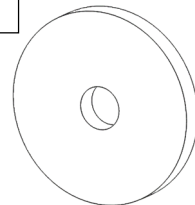

Diameter: 1.125in (28mm) 4X

**H**

Bolt Cap

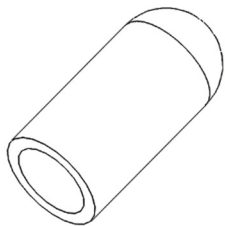

4X

**Meaning of Characters:**

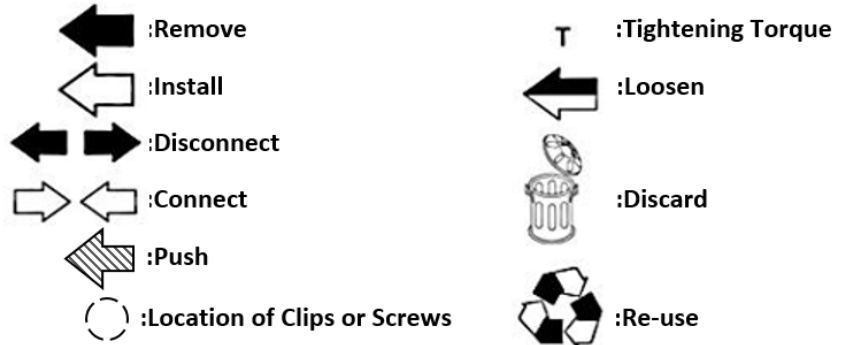

**TOOLS REQUIRED:**



M5 Hex Socket with Torque Wrench

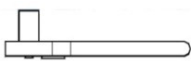

M10 Socket with Ratchet

This product has been designed to allow for proper function of various vehicle safety components. Spacing near the side windows on both sides of the cargo separator are included in the design to allow for proper side curtain air bag clearances in the event of air bag deployment.

**NOTE:** This cargo separator is not suitable for containment of a pet. The cargo separator is designed to prevent average cargo larger than 10" x 10" stored in the cargo area from entering into the passenger compartment area. Items smaller than 10" x 10" may be able to pass through the openings on the side of the cargo separator that are required to provide clearance for the side curtain air bag.

VERSION  
01

DATE  
2/9/18

SUBARU OF AMERICA

PAGE  
1/6

**INSTALLATION INSTRUCTIONS**

- 1** Fold down the third row seats, so that the seats are in the flat position. Make sure that the headrests are in their lowered position.

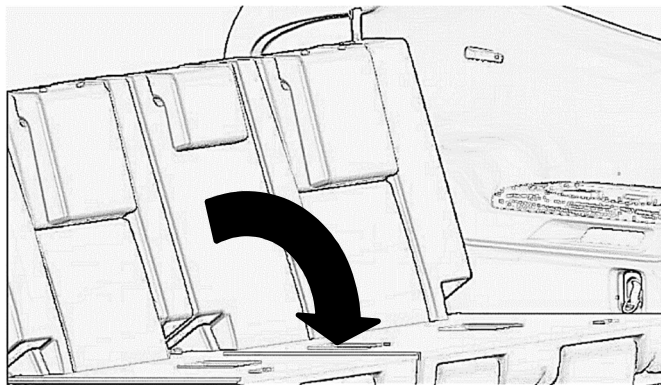

- 2** Move the second row of seats forward to their forward-most position to allow for easier installation of the cargo separator.

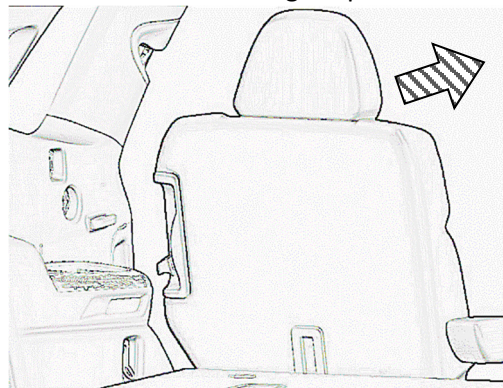

- 3** Open the cover to the cargo hook assembly. Remove the bolt using an M10 socket and then the cargo hook assembly. Repeat on opposite side.

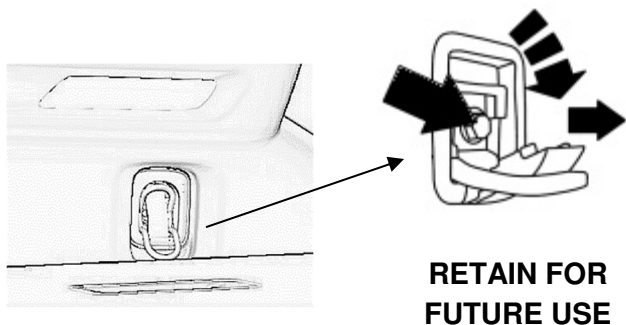

- 4** Install the spacer (E), lower washer (D), and lower bolt (C) into the area that the cargo hook assembly was from step 3. Leave about 3/8" of room on the threads of the lower bolt to help with installation. Repeat on opposite side.

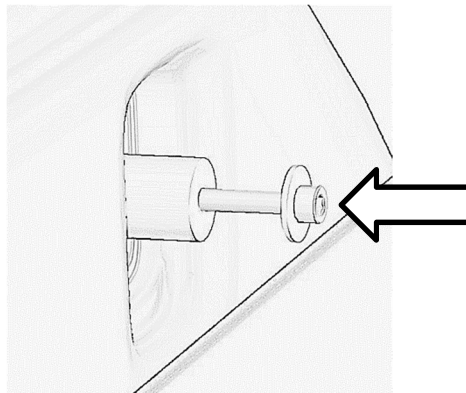

Note: Place cargo hook assemblies in provided zip bag and store in glove box.

- 5** Install mesh (A) by placing the bottom mounting locations of the mesh onto the area left on the lower bolts (C).

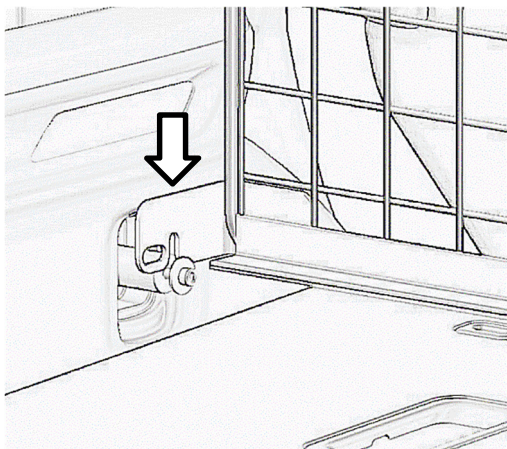

- 6** Install the upper brackets (B) to each side by installing the upper bolts (F) with upper washers (G) to the mesh. Hand tighten only at this time. Repeat on other side.

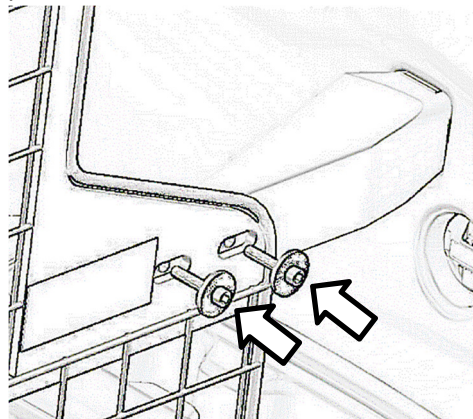



## INSTALLATION INSTRUCTIONS

- 7** Loosen the top bolts on one top bracket. Push the upper bracket (B) fully into the Cargo Cover pocket in the vehicle panel and then re-tighten the top bolts. Repeat on opposite side.

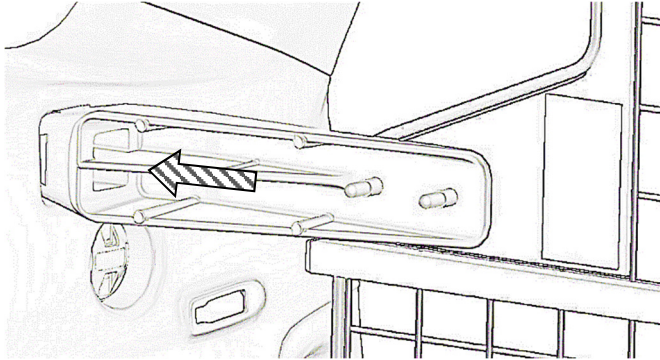

- 8** Tighten all bolts using a M5 hex socket with torque wrench to  $8\text{Nm} \pm 0.56\text{Nm}$  ( $70.8\text{ in-lbf} \pm 5.0\text{ in-lbf}$ ).

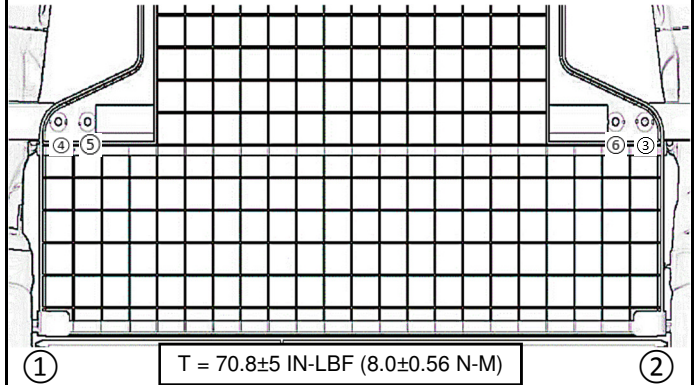

- 9** Install the four cap plugs onto the ends of the top bolts.

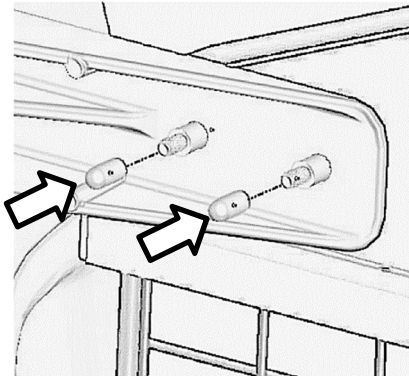

**SUBARU**

Numéro d'article : F551SXC100

**INSTRUCTIONS D'INSTALLATION**

Description : Séparateur d'espace utilitaire

**A**

Treillis

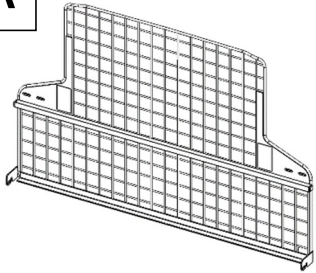

1X

**B**

Support supérieur

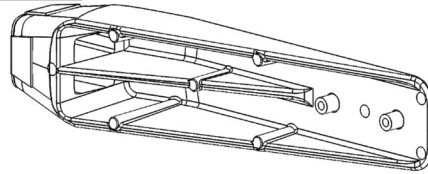

2X

**C**

Boulon inférieur

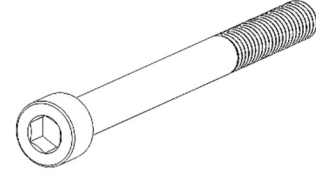

M6 X 70 mm

2X

**D**

Rondelle inférieure

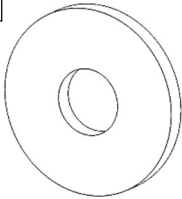

Diamètre : 0,78 po (20 mm) 2X

**E**

Entretoise

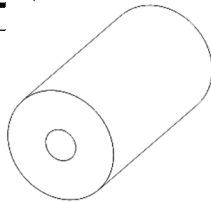

2X

**F**

Boulon supérieur

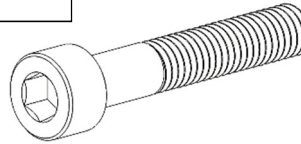

M6 X 35 mm

4X

**G**

Rondelle supérieure

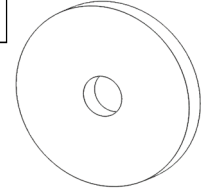

Diamètre : 1,125 po (28 mm) 4X

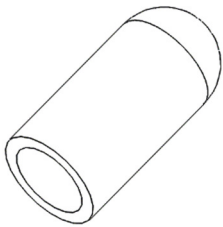
**H**Capuchon de  
boulon

4X

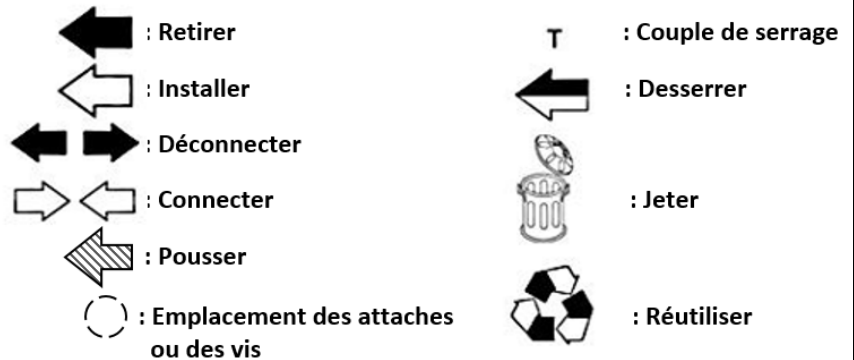
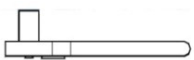
**Signification des symboles :****OUTILS REQUIS:**Douille hexagonale M5  
avec clé  
dynamométriqueDouille M10 avec clé à  
cliquet

Ce produit a été conçu pour permettre le fonctionnement adéquat de divers composants de sécurité du véhicule. On a prévu de l'espace près des glaces latérales des deux côtés du séparateur pour laisser suffisamment de dégagement aux rideaux gonflables latéraux advenant leur déploiement.

**REMARQUE :** Ce séparateur d'espace utilitaire n'est pas adapté pour le confinement d'un animal domestique. Le séparateur d'espace utilitaire est conçu pour empêcher la cargaison moyenne de plus de 10 po x 10 po rangée dans l'espace utilitaire de pénétrer dans l'habitacle. Les articles plus petits que 10 po x 10 po pourraient passer à travers les ouvertures sur le côté du séparateur d'espace utilitaire, qui sont prévues pour laisser suffisamment de dégagement aux rideaux gonflables latéraux advenant leur déploiement.

VERSION  
01DATE  
2018-02-09

SUBARU OF AMERICA

PAGE  
4/6

- 1** Rabattre les sièges de la troisième rangée afin qu'ils soient en position à plat. S'assurer que les appuie-têtes sont dans leur position abaissée.

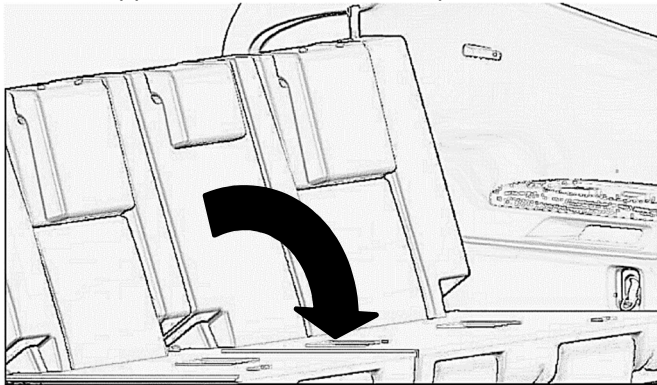

- 2** Avancer les sièges de la deuxième rangée au maximum pour faciliter l'installation du séparateur d'espace utilitaire.

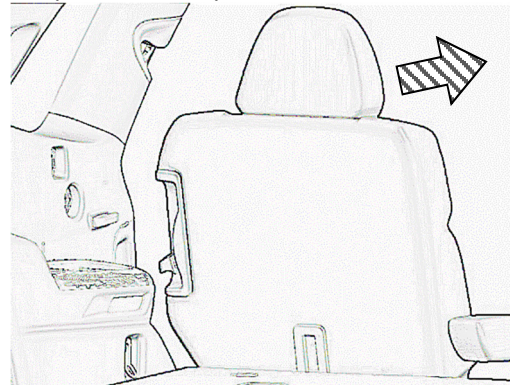

- 3** Ouvrir le couvercle du crochet d'arrimage. Retirer la vis à l'aide d'une douille M10 puis le crochet d'arrimage. Faire de même de l'autre côté.

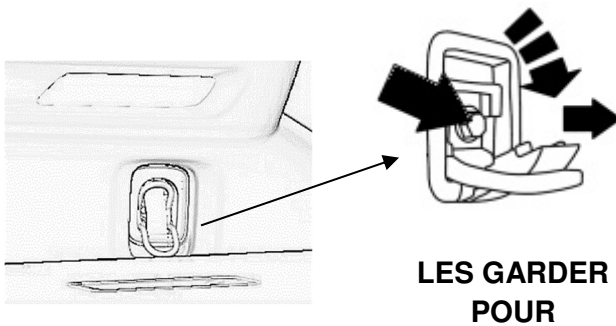

Remarque: Placez crochet d'arrimage dans un sac zippé fourni et rangez-le dans la boîte à gants.

- 4** Installer l'entretoise (E), la rondelle inférieure (D) et le boulon inférieur (C) à l'endroit où le crochet d'arrimage se trouvait à l'étape 3. Laisser environ 3/8 po d'espace sur le filetage du boulon inférieur pour faciliter l'installation. Faire de même de l'autre côté.

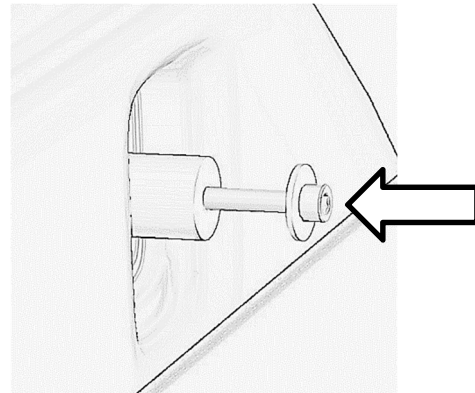

- 5** Installer le treillis (A) en plaçant les points de fixation inférieurs de ce dernier sur l'espace restant sur les boulons inférieurs (C).

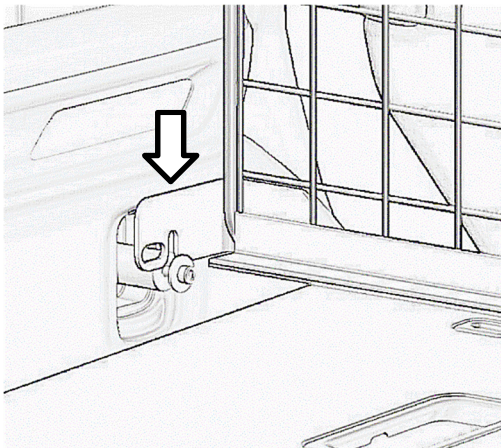

- 6** Installer les supports supérieurs (B) de chaque côté en installant les boulons supérieurs (F) avec les rondelles supérieures (G) du treillis. Serrer les boulons à la main seulement à cette étape. Répéter la procédure de l'autre côté.

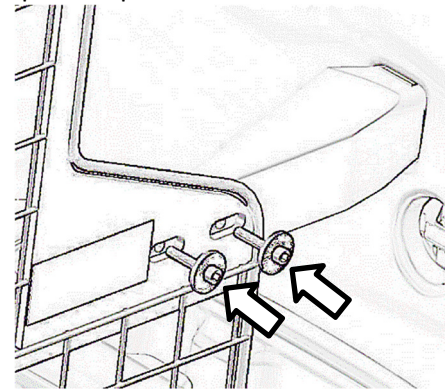

**7** Desserrer les boulons supérieurs sur l'un des supports supérieurs. Pousser le support supérieur (B) à fond dans le logement du crochet d'arrimage dans le panneau du véhicule, puis resserrer les boulons supérieurs. Faire de même de l'autre côté.

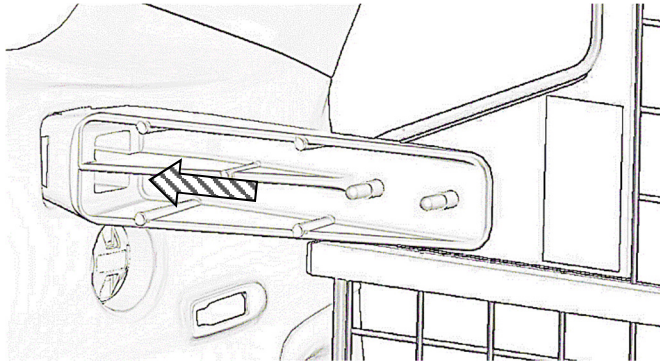

**8** Serrer tous les boulons à l'aide d'une douille hexagonale M5 avec une clé dynamométrique au couple de  $8 \text{ N.m} \pm 0,56 \text{ N.m}$  ( $70,8 \text{ lb-po} \pm 5,0 \text{ lb-po}$ ).

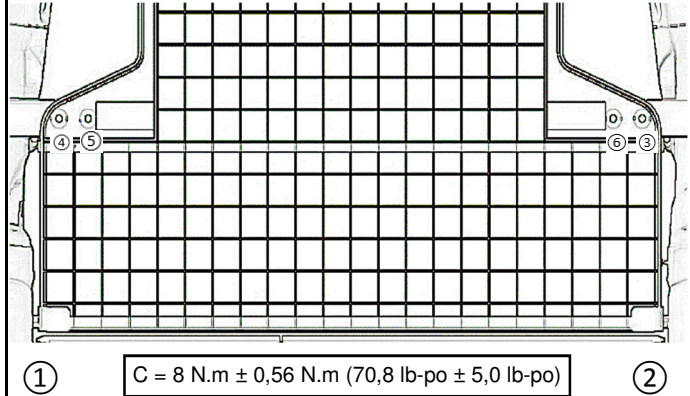

**9** Installer les quatre capuchons protecteurs sur les extrémités des boulons supérieurs.

